

T200

Smart Trainer

QUICK START GUIDE

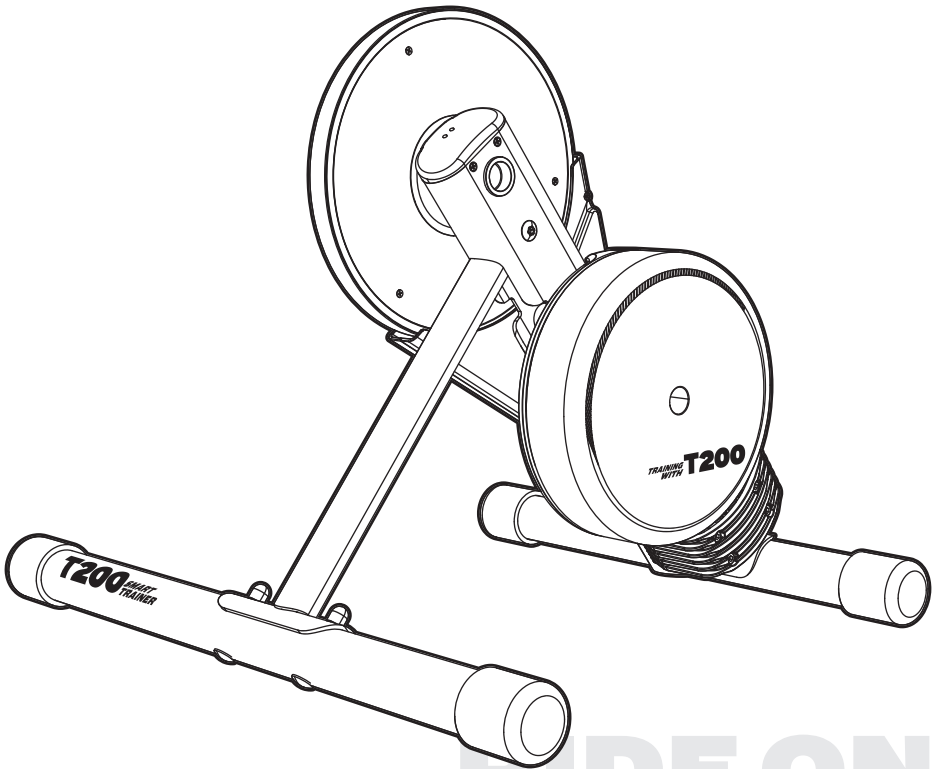

RIDE ON
POWER UP
REACH BEYOND

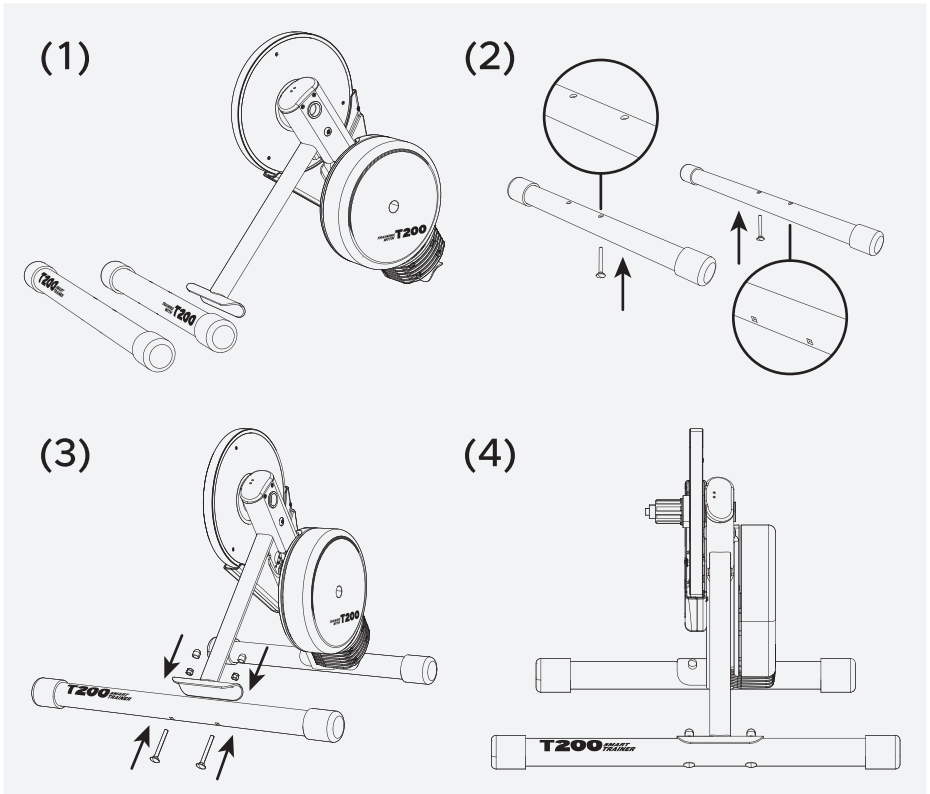
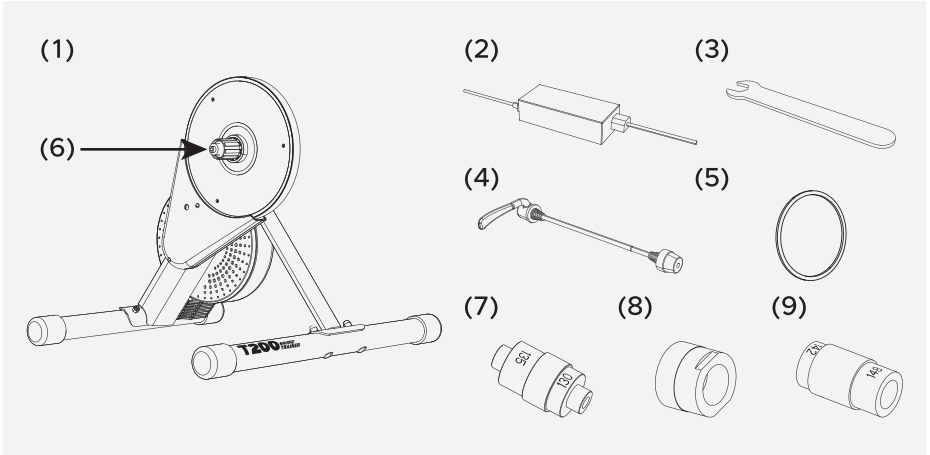

(1)

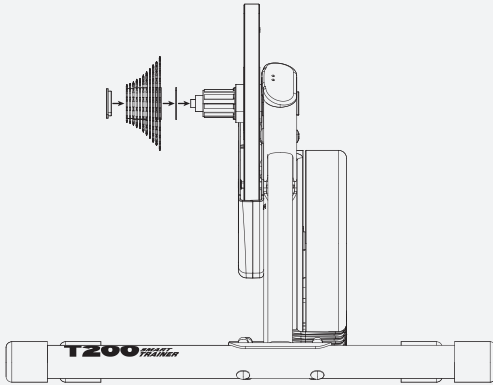

(2)

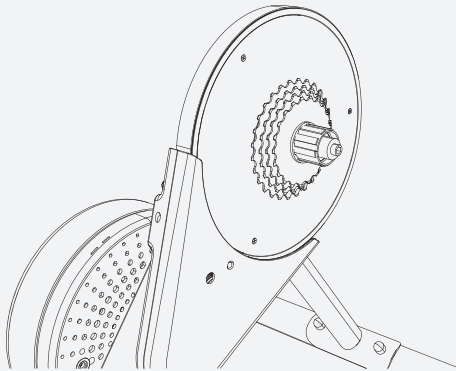

(3)

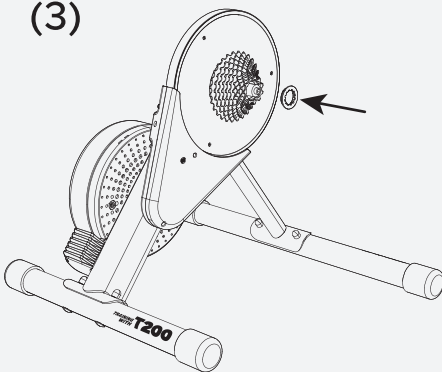

(4)

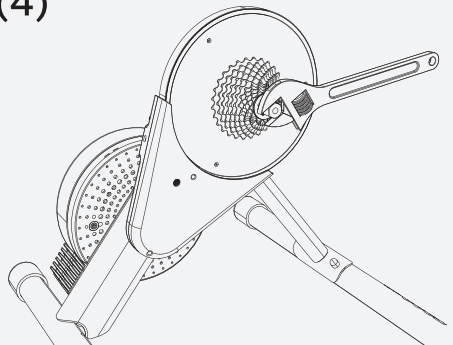

(1)

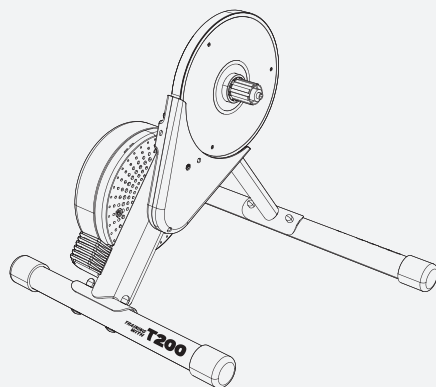

(2)

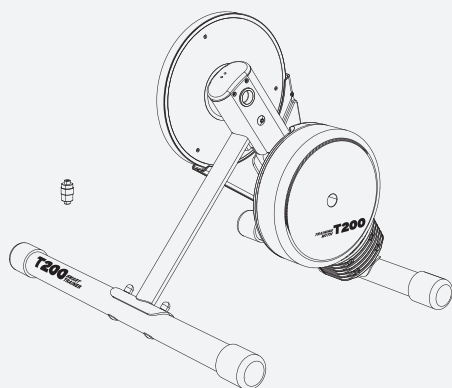

(3)

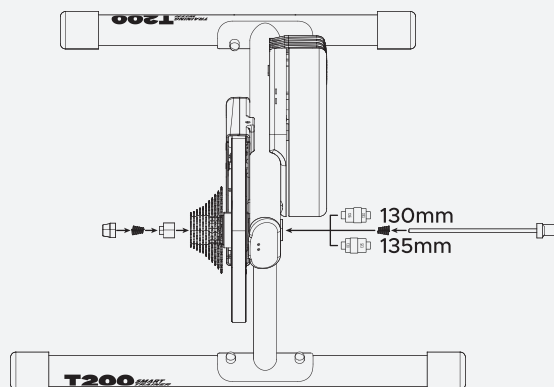

(1)

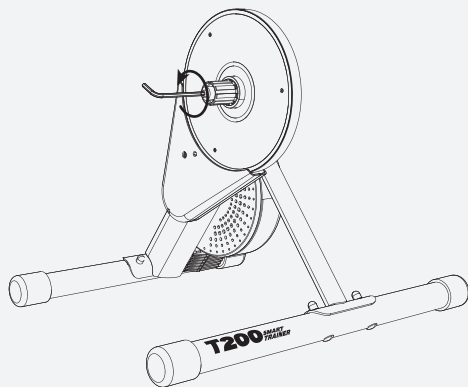

(2)

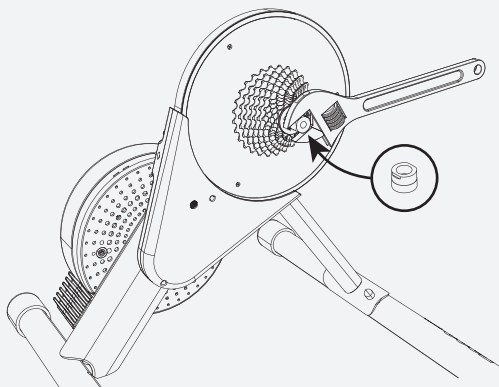

(3)

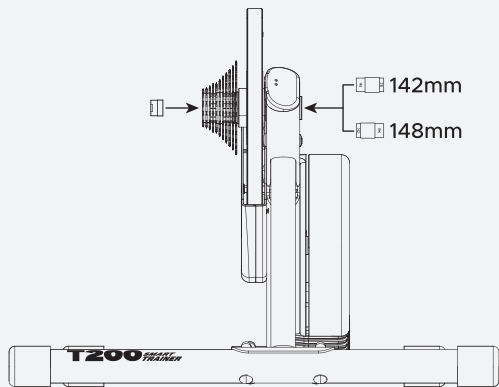

(1)

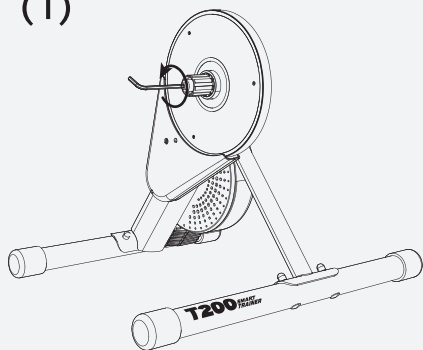

(2)

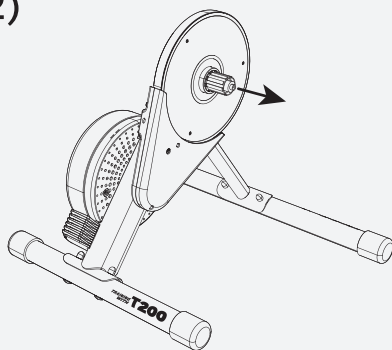

(3)

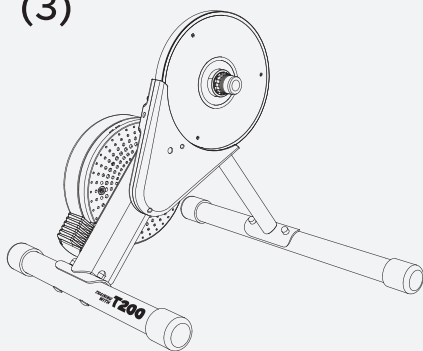

(4)

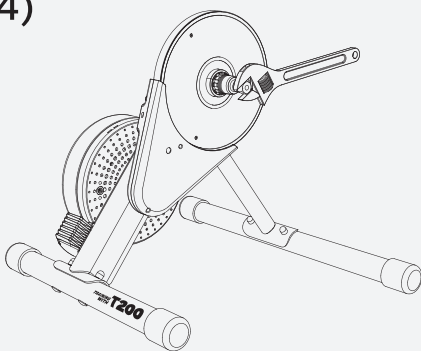

(5)

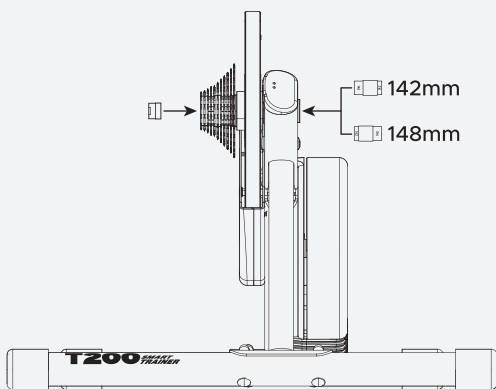

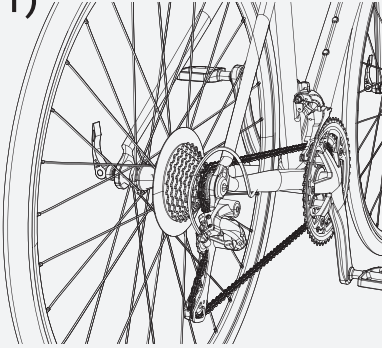
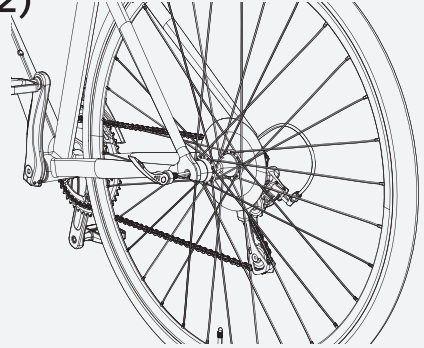
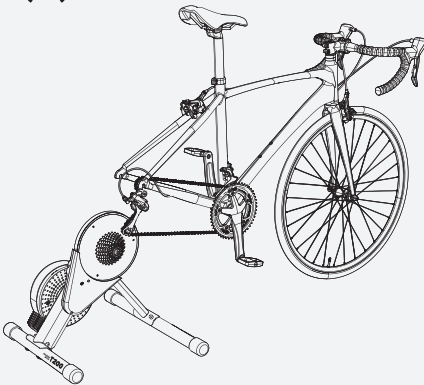
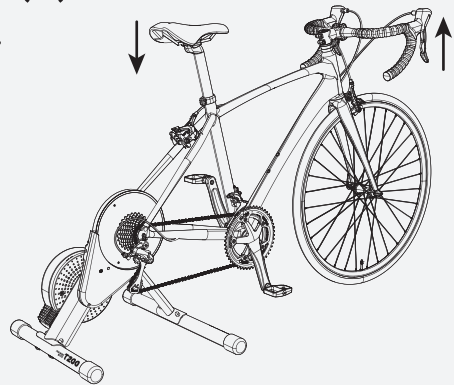
(1)**(2)****(3)****(4)****(5)**

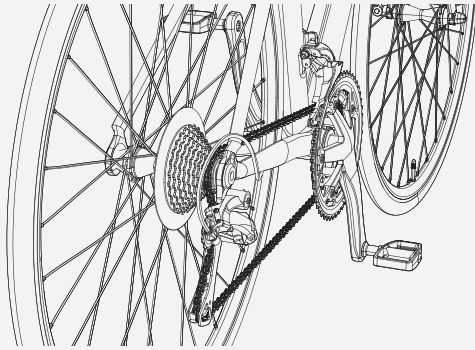
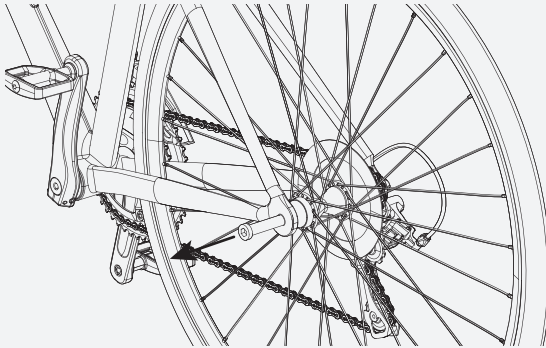
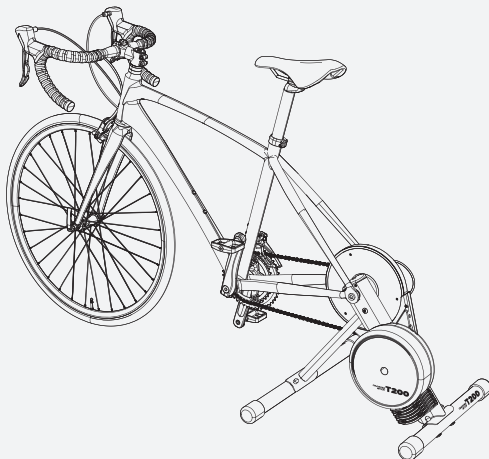
(1)**(2)****(3)**

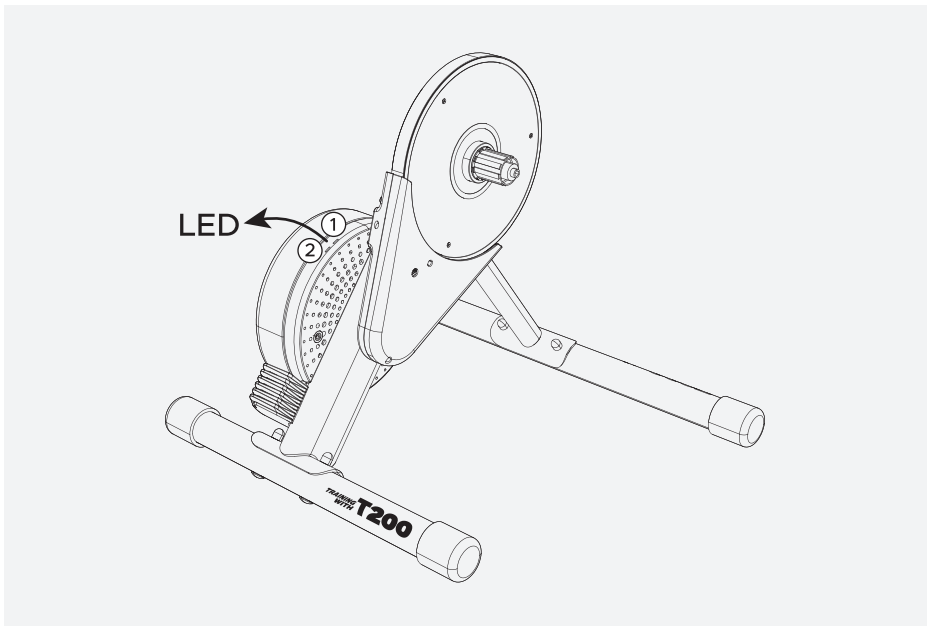
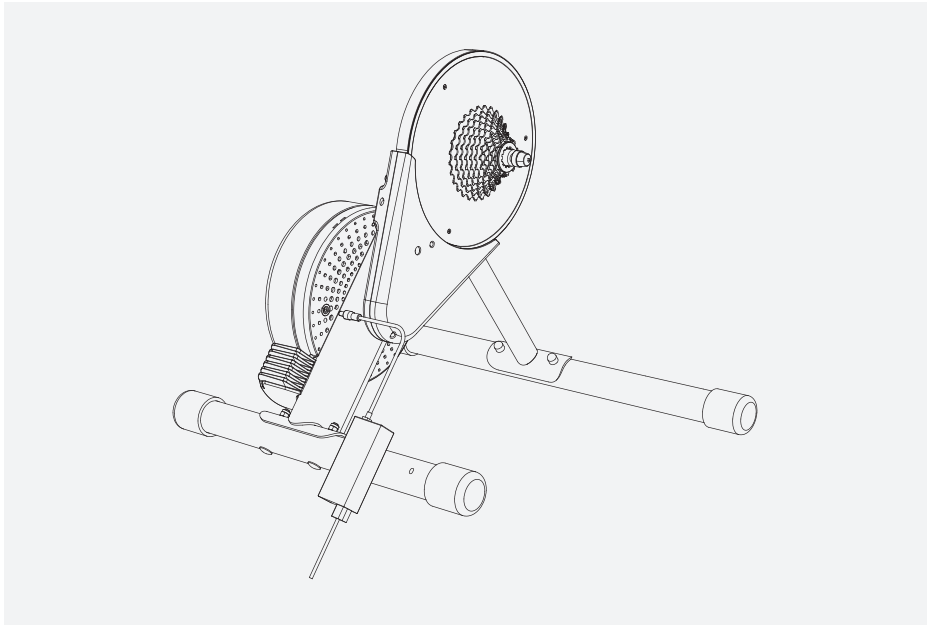

QUICK START GUIDE AND INSTRUCTIONS

Thank you for purchasing the T200 Smart Trainer.
Please read the instructions carefully before using it.

If you have any questions, please contact us immediately:

- Email: support@magene.com
- Website: www.magene.com

UNPACKING P1

After you take out the trainer and accessories from the package, please make sure to keep the original product packaging for future transportation or storage. When encountering after-sales problems, please be sure to use the original packaging for mailing; the manufacturer will not be responsible for any damage caused by mailing in non-original packaging. If the original packaging is lost, please contact your local distributor or after-sales service personnel.

- (1) T200 smart trainer
- (2) AC power adapter
- (3) Hex tool
- (4) Quick release skewer
- (5) Freehub body spacer
- (6) Adapter A - quick release end cap (installed already)
- (7) Adapter B - for 130mm and 135mm quick release
- (8) Adapter C - thru-axle cap
- (9) Adapter D - 12*142/12*148 thru-axle open gear converter

Caution:

1. The following diagrams of tools and accessories are printed only to illustrate the use of the product, and the configuration of the real product parts is subject to the packing list.
2. Thru-axle bicycle frame must use thru-axle conversion kit.

INSTALL THE TRAINER P2

1. Remove the main trainer unit from the box, and expand the trainer.
2. Take out the legs and insert them into the bolts (note that the square hole of the arm is at the bottom and the round hole is at the top).
3. Install the legs on the trainer, with white leg on the white arm, and then tighten the nuts and install the protective caps.
4. When installing, pay attention to the left and right direction of the legs, the long side should be placed near the drive side.

INSTALLING CASSETTE P3

Before installation, please prepare cassette, wrench and sleeve.

1. If you are using Shimano 10-speed or lower speed cassette, please install 1.85mm freehub spacer first.
2. Put the cassette onto the freehub body in order from big to small size accordingly, paying attention to the alignment of the freehub spline.
3. Install the cassette cover and tighten it roughly by hand.
4. Wrap the cassette with the chain, then insert the cassette sleeve and use the cassette wrench to tighten the cassette again.

INSTALLING QUICK RELEASE ADAPTER P4

1. The quick release cap on the freehub side has been installed by the manufacturer.
2. Choose the quick release according to the specification of your bicycle, and insert the quick release adapter into the non-drive side of the trainer.
3. Insert the quick release skewer into the non-drive side of the trainer; insert the conical springs at the each end of the quick release skewer separately, with the tips facing inward, and then screw on the nut.

INSTALLING THRU-AXLE ADAPTER P5

1. Use a 5mm allen wrench to unscrew the quick release cap on the freehub side counterclockwise.
2. Use a wrench to tighten the thru-axle cap.
3. Choose the thru-axle according to the specification of your bicycle, and insert the thru-axle adapter into the non-drive side of the trainer.

INSTALLING XDR FREEHUB P6

SRAM XDR freehub, thru-axle end caps need to be purchased separately.

1. Use a 5mm allen wrench to counterclockwise unscrew the quick release cap on the freehub.
2. Pull out the original freehub.
3. Insert your XDR freehub into the trainer, turn it counterclockwise and keep pressing the freehub and detent of the freehub until the freehub is fully installed in place.
4. Screw on the thru-axle cap and use a wrench to lock it in place.
5. Choose the thru-axle according to the specification of your bicycle, and insert the of the thru-axle adapter into the non-drive side of the trainer.

ATTACHING YOUR BICYCLE (QUICK RELEASE) P7

1. Shift your bicycle chain into the smallest sprocket.
2. Release the rear brake, open the quick release skewer, lift the bicycle frame, and then remove your rear wheel.
3. Push the quick release skewer on the trainer to the "open" mode, seat the bike on the trainer, and then align the chain with the smallest sprocket on the trainer.
4. Lift the front wheel up while pressing down on the saddle to ensure the bicycle is fully seated on the trainer.
5. Tighten the quick release nuts while turning the quick release skewer on and off frequently until resistance is felt.
6. Lock the quick release skewer and wiggle the bicycle frame to ensure that the frame does not fell off from the trainer.

ATTACHING YOUR BICYCLE (THRU-AXLE) P8

1. Shift your bicycle chain into the smallest sprocket.
2. Release the rear brake, remove the thru-axle, lift the bicycle frame, and then remove your rear wheel.
3. Align the rear axle with the trainer's axle hole in the center, insert the thru-axle, and then aligning the chain with the smallest sprocket.
4. Lock the thru-axle and wiggle the bicycle frame to ensure that the frame does not fell off from the trainer.

CAUTION!

- Failure to properly tighten the quick release skewer or thru-axle may result in property damage or personal injury.
- If you are unsure of proper assembly, please consult your local bike shop or contact us for assistance.
- Failure to properly assemble the quick release skewer or thru-axle, please do not ride the trainer.
- Do NOT ride the trainer until the quick release skewer or thru-axle is tightened, thus avoiding damages.
- Do NOT adjust the quick release skewer or thru-axle while someone is sitting or standing on the bike.

ACTIVATING AND PERFORMING A SPIN DOWN

CAUTION! The new product must be activated before first use.

1. First, plug the trainer into the power supply.
2. Download and install the "Magene Utility" app on your mobile phone.
3. Then turn the pedal to make the trainer rotate and observe whether the indicator light is on.
4. Search and connect to the trainer. After connecting, you will be prompted to activate it. Click "Activate" to activate it successfully.

CAUTION! A spindown should performed for the new product before first use.

1. Open the "Magene Utility" app, search and connect to the trainer.
2. Ride with 150W power for 10 minutes to achieve the best efficiency of the drive chain.
3. Follow the prompts for a spindown.
4. The spindown should be repeated once every two weeks to ensure accurate power measurement.



CONNECTING TRAINER P9

CAUTION! The hardware and software you use must support ANT+ or BLE 4.0 and above. For PC without built-in Bluetooth, you can install a Bluetooth receiver or ANT+ Dongle (sold separately).

1. Power on the trainer and the indicator light on the housing will illuminate.
2. Download Onelap App and register your account.
3. Select the sports mode as "bike".
4. Select the corresponding trainer in the device list to connect.
5. Select your workout program and start riding.

MODES AND INDICATORS P10

The trainer has two indicators.

Led Indicator Description

System status indicator ①	Connection indicator ②
Power-on status: the red and blue indicator flash twice alternatively	Not connected: the blue indicator flashes
Standby status: the blue indicator flashes	
Riding status: the blue indicator is on	Connected: the blue indicator is on

PRODUCT SPECIFICATION

Model	P0102005
Rated voltage/Current	DC 12V, 4A
Maximum simulated slope	15%
Max power	1800W
Power accuracy	±2.5%
Rotational inertia	2.62kg*m ²
Noise level	<56dB @1.5m&30km/h
Wireless protocol	Bluetooth & ANT+™ FE-C
Size (unfolded)	600*500*460mm
Size (folded)	600*250*520mm
Overall weight	13.6kg
Compatible cassette	Shimano, SRAM 8-11 speed cassette Shimano 12-speed cassette SRAM XDR 12-speed cassette
Compatible bicycle frame	130/135mm Quick Release 12*142/12*148mm Thru Axle
Compatible wheels	26"~29"MTB 700C RD

SCHNELLSTARTANLEITUNG

Vielen Dank, dass Sie sich für den T200 Smart Biketrainer entschieden haben. Bitte lesen Sie die Bedienungsanleitung vor der Verwendung sorgfältig durch.

Bei Fragen kontaktieren Sie uns bitte:

- Email: support@magene.com
- Website: www.magene.com

AUSPACKEN P1

Nehmen Sie bitte den Biketrainer und Zubehör aus dem Karton und bewahren Sie das Verpackungs- und Schutzmaterial auf, damit Sie das Gerät später besser transportieren oder lagern können. Wenn Sie Probleme nach dem Verkauf haben, verwenden Sie bitte unbedingt die Originalverpackung für den Versand. Der Hersteller haftet nicht für Verluste, die durch die Verwendung einer Nicht-Originalverpackung entstehen. Geht die Originalverpackung verloren, wenden Sie sich bitte an den lokalen Händler oder den Kundendienst.

- (1) T200 Smart Biketrainer Trainer
- (2) Netzadapter
- (3) Einstellschlüssel
- (4) Bolzen für Schnellkupplung
- (5) Dichtung für Freilaufbasis
- (6) Adapter A - Schnellkupplung skappe (installiert)
- (7) Adapter B - 130/135 Schnellkupplung sschaltwechsel
- (8) Adapter C - Steckachskappe
- (9) Adapter D - 12*142/12*148 Steckachsadapter

Achtung:

1. Die unten aufgelisteten Werkzeuge und Zubehör dienen nur zur Bedienungsanleitung des Produkts. Die genauen Produktteile sehen Sie bitte die Packliste.
2. Für Steckachsrahmen muss ein Steckachs-Umbausatz verwendet werden.

INSTALLATION DES BIKETRAINER P2

1. Nehmen Sie den Biketrainer aus dem Karton und legen Sie den Hauptteil offen.
2. Nehmen Sie die Füße heraus und setzen Sie die Bolzen ein (beachten Sie bitte, dass die quadratischen Löcher der Beine nach unten und die runden Löcher nach oben liegen).
3. Installieren Sie die Füße am Hauptteil und befestigen Sie den weißen Fuß an dem weißen Bein. Schrauben Sie die Muttern fest und setzen Sie die Schutzkappe ein.
4. Achten Sie bei der Installation darauf, die linke und rechte Richtung der Füße zu unterscheiden. Die längere Seite dient immer zum Antrieb.

INSTALLATION DES ZAHNKRANZES P3

Bereiten Sie bitte vor der Installation Zahnkranz, Schraubenschlüssel und Steckschlüssel vor.

1. Bevor Sie den 8/9/10-fach Zahnkranz einbauen, installieren Sie bitte zuerst den 1,85mm Freilaufbasisdichtung. Für den 11/12-fach Zahnkranz ist dieser Schritt nicht benötigt.
2. Setzen Sie die Zahnkränze in der Reihenfolge von groß nach klein in die Freilaufbasis ein, achten Sie dabei auf die Ausrichtung der Nut der Freilaufbasis.
3. Montieren Sie die Zahnkranzkappe und ziehen Sie sie mit der Hand fest.
4. Wickeln Sie die Karte Fliegenkette Peitsche um das Schwungrad, stecken Sie es dann in die Schwungrad Spezialhülse und ziehen Sie das Schwungrad mit einem verstellbaren Schraubenschlüssel fest.

INSTALLATION DES SCHNELLADAPTERS P4

1. Die Schnellkupplungskappe wurde schon werkseitig an der Freilaufbasis installiert.
2. Wählen Sie entsprechend Ihrem Fahrrad die Schnellkupplungsspezifikation und setzen Sie den Schnellschaltwechsel in die Nicht-Antriebsseite des Biketrainer ein.
3. Stecken Sie den Bolzen für Schnellkupplung von der Nicht-Antriebsseite in den Biketrainer ein. Setzen Sie die konischen Federn jeweils auf das linke und rechte Ende des Bolzens für Schnellkupplung, wobei das spitze Ende nach innen richtet. Danach schrauben Sie bitte die Mutter fest.

INSTALLATION DES STECKACHSADAPTERS P5

1. Schrauben Sie mit einem 5mm-Innensechsschlüssel die Schnellkupplungskappe von der Freilaufbasis gegen den Uhrzeigersinn ab.
2. Schrauben Sie die Steckachskappe auf und ziehen Sie sie mit einem Schraubenschlüssel fest.
3. Wählen Sie entsprechend Ihrem Fahrrad die Steckachsspezifikation und setzen Sie den Steckachsadapter in die Nicht-Antriebsseite des Biketrainer ein.

INSTALLATION DER XDR-FREILAUFBASIS P6

SRAM XDR-Freilaufbasis, Steckachskappe und Schaltadapter müssen separat gekauft werden.

1. Schrauben Sie mit einem 5mm-Innensechsschlüssel die Schnellkupplungskappe von der Freilaufbasis gegen den Uhrzeigersinn ab.
2. Ziehen Sie die originale Freilaufbasis heraus.
3. Stecken Sie die gekaufte XDR-Freilaufbasis in den Biketrainer ein und drehen Sie sie gegen den Uhrzeigersinn. Drücken Sie die Sperrklinke der Freilaufbasis nach unten, bis die Freilaufbasis komplett eingesteckt wird.
4. Schrauben Sie die Steckachskappe auf und ziehen Sie sie mit einem Schraubenschlüssel fest.
5. Wählen Sie entsprechend Ihrem Fahrrad die Steckachsspezifikation und setzen Sie den Steckachsadapter in die Nicht-Antriebsseite des Biketrainer ein.

INSTALLATION DES FAHRRADES (SCHNELLKUPPLUNG) P7

1. Legen Sie die Fahrradkettenschaltung auf die innerste Seite des Kettenblatts und den kleinste Zahnkranz.
2. Lösen Sie die Hinterradbremse, öffnen Sie den Bolzen für Schnellkupplung. Heben Sie dann das Gestell an und demontieren Sie das Hinterrad nach unten.
3. Drücken Sie den Bolzen für Schnellkupplung vom Biketrainer in „Open“. Befestigen Sie das Fahrrad auf den Biketrainer. Die Fahrradkette sollte mit dem kleinsten Zahnkranz des Biketrainer ausgerichtet werden.
4. Heben Sie das Vorderrad hoch und drücken Sie den Sattel nach unten, um sicherzustellen, dass das Fahrrad komplett auf dem Biketrainer montiert wird.
5. Während Sie die Schnellmutter festschrauben, öffnen und schließen Sie den Bolzen für Schnellkupplung regelmäßig, bis Sie einen Widerstand spüren.
6. Ziehen Sie den Bolzen für Schnellkupplung fest und schütteln Sie das Gestell, um sicherzustellen, dass sich das Gestell nicht vom Biketrainer löst.

INSTALLATION DES FAHRRADES (STECKACHSE) P8

1. Legen Sie die Fahrradkettenschaltung auf die innerste Seite des Kettenblatts und den kleinste Zahnkranz.
2. Lösen Sie die Hinterradbremse und demontieren Sie die Steckachse. Heben Sie dann das Gestell hoch und demontieren Sie das Hinterrad nach unten.
3. Zentrieren Sie die Hinterachse des Fahrrads mit dem Achsloch des Biketrainer. Setzen Sie die Steckachse ein und stellen Sie sicher, dass die Kette mit dem kleinsten Zahnrad ausgerichtet ist.
4. Ziehen Sie die Steckachse fest und schütteln Sie das Gestell, um sicherzustellen, dass sich das Gestell nicht vom Biketrainer löst.



WARNUNG

- Falls der Bolzen für Schnellkupplung oder die Steckachse nicht ordnungsgemäß befestigt wird, kann dies zu Sach- oder Personenschäden führen.
- Falls Sie nicht sicherstellen können, ob die Installation korrekt ist, wenden Sie sich bitte an den lokalen Fahrradfachhändler oder kontaktieren Sie uns.
- Verwenden Sie das Gerät bitte nicht, wenn der Bolzen für Schnellkupplung oder die Steckachse nicht richtig installiert ist.
- Prüfen Sie vor jeder Benutzung auf die Befestigung der Installation, um Verletzungen oder Gestellschäden zu vermeiden.
- Stellen Sie den Bolzen für Schnellkupplung oder die Steckachse nicht ein, wenn jemand auf dem Fahrrad sitzt oder steht.

AKTIVIEREN UND RACEMISIERUNG

Achtung! Neues Produkt muss vor der ersten Verwendung aktiviert werden.

1. Zuerst muss der Trainer an die Stromversorgung angeschlossen werden.
2. Laden Sie die "Magene Utility" App auf Ihr Mobiltelefon herunter und installieren Sie sie.
3. Drehen Sie dann das Pedal, um den Trainer zu drehen, und beobachten Sie, ob die Anzeigelampe leuchtet.
4. Suchen und verbinden Sie sich mit dem Trainer. Nach der Verbindung werden Sie aufgefordert, ihn zu aktivieren. Klicken Sie auf "Aktivieren", um ihn erfolgreich zu aktivieren.

Achtung! Neues Produkt muss vor der ersten Verwendung racemisch kalibriert werden.

1. Öffnen Sie die "Magene Utility" App, suchen und verbinden Sie sich mit dem Trainer.
2. Fahren Sie mit 150W Leistung für 10 Minuten, um die beste Effizienz der Antriebskette zu erreichen.
3. Folgen Sie den Anweisungen für einen Spin-Down.
4. Der Spin-Down sollte alle zwei Wochen wiederholt werden, um eine genaue Leistungsmessung zu gewährleisten.



VERBINDUNG MIT DEM BIKETRAINER P9

Achtung! Die von Ihnen verwendete Hard- bzw. Software muss komfortable mit ANT+, BLE 4.0 oder höher sein. Auf einem PC ohne integriertes Bluetooth kann ein Bluetooth-Empfänger oder ANT+-Dongle (separat erhältlich) installiert werden.

1. Schalten Sie den Biketrainer ein. Die Kontrollleuchte am Gehäuse blinkt.
2. Laden Sie Onelap herunter und registrieren Sie sich.
3. Wählen Sie den „Fahrrad“-Sportmodus.
4. Wählen Sie den entsprechenden Biketrainer aus der Geräteliste zur Verbindung aus.
5. Wählen Sie das erwünschte Trainingsprogramm und starten Sie Ihr Fahren.

STATUS UND ANZEIGEN P10

Der Biketrainer verfügt über zwei Anzeigen.

Beschreibung der LED-Anzeige

Statusanzeige ①	Verbindungsanzeige ②
Einschalt-Status: rotes Licht und blaues Licht blinken abwechselnd zweimal	Nicht verbunden: blaues Licht blinkt
Standby-Status: blaues Licht blinkt	
Fahr-Status: blaues Licht leuchtet ständig	Verbunden: blaues Licht leuchtet ständig

PRODUKTSPEZIFIKATIONEN

Modell	P0102005
Nennspannung/Stromstärke	DC 12V, 4A
Maximale simulierte Steigung	15%
Maximale Leistung	1800W
Leistungsgenauigkeit	±2,5%
Trägheitsmoment	2,62kg*m ²
Geräuschpegel	<56dB @1,5m&30km/h
WiFi-Protokoll	Bluetooth & ANT+™ FE-C
Maße (aufgeklappt)	600*500*460mm
Maße (zugeklappt)	600*250*520mm
Gesamtgewicht	13,6kg
Kompatible Zahnkränze	Shimano, SRAM 8-11-fach Zahnkränze Shimano 12-fach Zahnkränze SRAM XDR 12-fach Zahnkränze
Kompatibles Gestell	130/135mm Schnellkupplung 12*142/12*148mm Steckachse
Anwendbare Räder	26"-29"MTB 700C RD

GUIDE D'UTILISATION RAPIDE

Merci d'avoir fait l'acquisition de l'entraîneur de vélo intelligent T200. Veuillez lire attentivement le Guide d'utilisation rapide avant de l'utiliser.

En cas de toute question, veuillez nous contacter:

- Email: support@magene.com
- Website: www.magene.com

DÉBALLAGE P1

Retirez l'entraîneur de vélo et les accessoires de l'emballage, veillez à conserver tous les matériaux d'emballage et de protection pour le transport et le stockage. Lorsque vous rencontrez des problèmes après-vente, assurez-vous de renvoyer le produit avec l'emballage original. Le fabricant n'est pas tenu responsable de tout dommage dû à un envoi dans un emballage non original. Si l'emballage original est perdu, veuillez contacter le concessionnaire local ou le personnel du service après-vente.

- (1) Entraîneur de Vélo Intelligent T200
- (2) Adaptateur secteur
- (3) Clé réglable
- (4) Levier d'attache rapide
- (5) Écarteur de la base de tour
- (6) Adaptateur A - Embout de l'attache rapide (déjà monté)
- (7) Adaptateur B - Convertisseur d'engrenage de l'attache rapide 130/135
- (8) Adapter C - Embout de l'axe traversant
- (9) Adapter D - Convertisseur d'engrenage de l'axe traversant 12*142/12*148

Remarque:

1. Les outils et accessoires mentionnés ci-dessous sont uniquement destinés à illustrer l'utilisation du produit. La liste de colisage prévaudra pour la liste détaillée des parties du produit.
2. Un kit de conversion d'axe traversant doit être utilisé pour le cadre à axe traversant.

MONTAGE DE L'ENTRAÎNEUR DE VÉLO P2

1. Sortez l'entraîneur de vélo de sa boîte et dépliez l'unité principale.
2. Sortez ensuite les pieds et insérez les boulons (veillez à ce que les jambes sont montées avec les trous carrés en bas et les trous ronds en haut).
3. Fixez les pieds à l'unité principale en assurant que le pied blanc est attaché à la jambe blanche, serrez les écrous et posez les capuchons de protection.
4. Notez les extrémités gauche et droite des pieds et assurez-vous que le côté long est du côté d'entraînement lors du montage.

MONTAGE DU VOLANT D'INERTIE P3

Préparez le volant d'inertie, la clé et la douille avant de commencer le montage.

1. Avant de monter le volant d'inertie à 8/9/10 vitesses, montez l'écarteur de la base de tour de 1,85mm, ce dernier n'étant pas nécessaire pour le volant d'inertie à 11/12 vitesses.
2. Placez les volants d'inertie dans la base de tour dans l'ordre de grand à petit, tout en faisant attention à l'alignement de la fente de la base de tour.
3. Montez le couvercle de volant d'inertie et serrez-le initialement à la main.
4. Enroulez le fouet de chaîne de vol de carte autour du volant, puis insérez-le dans la douille dédiée du volant et serrez le volant avec une clé à molette.

MONTAGE DU CONVERTISSEUR DE L'ATTACHE RAPIDE P4

1. L'embout de l'attache rapide du côté de la base de tour a été déjà monté en usine.
2. Sélectionnez l'attache rapide de taille appropriée selon le type de votre vélo et insérez le convertisseur d'engrenage de l'attache rapide dans le côté opposé d'entraînement de l'entraîneur de vélo.
3. Insérez le levier d'attache rapide dans l'entraîneur de vélo du côté opposé d'entraînement, placez les ressorts coniques aux extrémités gauche et droite du levier d'attache rapide avec les pointes vers l'intérieur et vissez les écrous.

MONTAGE DU CONVERTISSEUR DE L'AXE TRAVERSANT P5

1. Dévissez les embouts de l'attache rapide de la base de tour à l'aide d'une clé Allen de 5mm dans le sens inverse des aiguilles d'une montre.
2. Vissez les embouts d'extrémité de l'axe traversant et bloquez-les en place à l'aide de la clé.
3. Sélectionnez l'axe traversant de taille appropriée selon le type de votre vélo et insérez le convertisseur d'engrenage de l'axe traversant dans le côté opposé d'entraînement de l'entraîneur de vélo.

MONTAGE DE LA BASE DE TOUR XDR P6

La base de tour SRAM XDR, les embouts de l'axe traversant et le convertisseur d'engrenage doivent être achetés séparément.

1. Dévissez les embouts de l'attache rapide de la base de tour à l'aide d'une clé Allen de 5mm dans le sens inverse des aiguilles d'une montre.
2. Retirez la base de tour originale.
3. Insérez la base de tour XDR que vous avez achetée séparément dans l'entraîneur de vélo, tournez-la dans le sens inverse des aiguilles d'une montre et pressez la roue libre de la base de tour jusqu'à ce que la base de tour soit complètement mise en place.
4. Vissez les embouts de l'axe traversant et bloquez-les en place à l'aide de la clé.
5. Sélectionnez l'axe traversant de taille appropriée selon le type de votre vélo et insérez le convertisseur d'engrenage de l'axe traversant dans le côté opposé d'entraînement de l'entraîneur de vélo.

MONTAGE DU VÉLO (À ATTACHE RAPIDE) P7

1. Faites passer la chaîne de vélo au côté le plus intérieur du disque denté et au plus petit volant d'inertie.
2. Relâchez le frein arrière, ouvrez le levier d'attache rapide, puis soulevez le cadre et retirez la roue arrière vers le bas.
3. Poussez le levier d'attache rapide de l'entraîneur de vélo en position open, montez le vélo sur l'entraîneur de vélo tout en assurant l'alignement de la chaîne de vélo avec le plus petit volant d'inertie de l'entraîneur de vélo.
4. Soulevez la roue avant et pressez la selle vers le bas pour vous assurer que le vélo est entièrement monté sur l'entraîneur de vélo.
5. Ouvrez et fermez à plusieurs reprises le levier d'attache rapide tout en serrant les écrous de l'attache rapide jusqu'à ce qu'une résistance soit ressentie.
6. Bloquez le levier d'attache rapide, remuez le cadre pour vous assurer que le cadre ne se détache pas de l'entraîneur de vélo.

MONTAGE DU VÉLO (À AXE TRAVERSANT) P8

1. Faites passer la chaîne de vélo au côté le plus intérieur du disque denté et au plus petit volant d'inertie.
2. Relâchez le frein arrière, retirez l'axe traversant, puis soulevez le cadre et retirez la roue arrière vers le bas.
3. Alignez l'axe arrière du vélo avec le trou de l'axe de l'entraîneur de vélo, insérez l'axe traversant et assurez-vous que la chaîne est alignée avec le plus petit pignon.
4. Bloquez l'axe traversant, remuez le cadre pour vous assurer que le cadre ne se détache pas de l'entraîneur de vélo.

AVERTISSEMENT!

- Si vous ne serrez pas correctement le levier d'attache rapide ou l'axe traversant, vous risquez de provoquer des dommages matériels ou corporels.
- Si vous n'êtes pas sûr que le montage est correct, veuillez consulter le magasin de vélos spécialisé local ou nous contacter.
- N'utilisez pas l'entraîneur de vélo tant que le levier d'attache rapide ou l'axe traversant n'est pas bien monté.
- Vérifiez le serrage et la fixation avant chaque utilisation pour éviter de vous blesser ou d'endommager le cadre.
- Il est strictement interdit de régler le levier d'attache rapide ou l'axe traversant lorsque quelqu'un est assis ou debout sur le vélo.

ACTIVATION ET RÉALISATION D'UNE ROTATION

Attention! Le nouveau produit doit être activé avant la première utilisation.

1. Tout d'abord, le trainer doit être connecté à l'alimentation.
2. Téléchargez et installez l'application sur votre téléphone portable.
3. Tournez ensuite la pédale pour faire tourner le trainer et observez si le voyant est allumé.
4. Recherchez et connectez-vous au trainer. Après la connexion, vous serez invité à l'activer. Cliquez sur "Activer" pour l'activer avec succès.

Attention! Le nouveau produit doit être étalonné en rotation avant d'être utilisé pour la première fois.

1. Ouvrez l'application "Magene Utility", recherchez et connectez-vous au trainer.
2. Roulez avec une puissance de 150W pendant 10 minutes pour obtenir la meilleure efficacité de la chaîne cinématique.
3. Suivez les instructions pour un Spin-Down.
4. Le Spin-Down doit être répété une fois toutes les deux semaines pour assurer une mesure de la puissance précise.



CONNEXION DE L'ENTRAÎNEUR DE VÉLO P9

Attention! Le matériel et le logiciel que vous utilisez doivent être compatibles avec ANT+ ou BLE 4.0 et plus. Pour les PC sans Bluetooth intégré, un récepteur Bluetooth ou un ANT+ Dongle (acheté séparément) peut être installé.

1. Branchez l'entraîneur de vélo à l'alimentation, le voyant sur le boîtier s'allume.
2. Téléchargez l'application ONELAP et créez votre compte.
3. Sélectionnez l'option « Vélo » dans le mode sport.
4. Sélectionnez l'entraîneur de vélo correspondant dans la liste des appareils à connecter.
5. Sélectionnez la séance que vous voulez vous entraîner et commencez à faire du vélo.

ÉTAT ET VOYANTS P10

L'entraîneur de vélo est doté de deux voyants.

Description des voyants LED

Voyant d'état du système ①	Voyant de connexion ②
État de mise sous tension: L'voyant clignote deux fois alternativement en rouge et en bleu	Sans connexion: Le voyant bleu clignote
État veille: Le voyant bleu clignote	
État de marche: Le voyant bleu s'allume en permanence	Connecté: Le voyant bleu s'allume en permanence

SPÉCIFICATIONS DU PRODUIT

Modèle	P0102005
Tension/Courant nominal	DC 12V, 4A
Pente simulée maximale	15%
Puissance maximale	1800W
Précision de la puissance	±2,5%
Inertie de rotation	2,62kg*m ²
Niveau de bruit	<56dB @1,5m&30km/h
Protocole sans fil	Bluetooth & ANT+™ FE-C
Dimensions (après le dépliage)	600*500*460mm
Dimensions (avant le dépliage)	600*250*520mm
Poids total	13,6kg
Volants d'inertie compatibles	Cassettes Shimano, SRAM à 8-11 vitesses Volant d'inertie Shimano à 12 vitesses Volant d'inertie SRAM XDR à 12 vitesses
Cadres compatibles	Attache rapide de 130/135mm Axe traversant de 12*142/12*148mm
Roues applicables	26"-29"MTB 700C RD

GUIDA RAPIDA PER L'USO

Grazie per aver acquistato la piattaforma da ciclismo intelligente T200. Leggere attentamente la guida prima dell'uso.

Per qualsiasi domanda, si prega di contattarci:

- Email: support@magene.com
- Website: www.magene.com

APRI LA SCATOLA P1

Rimuovere la piattaforma da ciclismo e gli accessori dalla confezione, assicurarsi di conservare e proteggere la confezione per il trasporto e lo stoccaggio. In caso di problemi post-vendita, assicurarsi di utilizzare l'imballaggio originale per la spedizione. Il produttore non sarà responsabile per eventuali perdite causate dall'uso di imballaggi non originali. In caso di smarrimento dell'imballaggio, contattare il rivenditore locale o il personale di assistenza post-vendita.

- (1) Piattaforma da ciclismo intelligente T200
- (2) Adattatore di alimentazione
- (3) Chiave di regolazione
- (4) Leva a sgancio rapido
- (5) Rondella di base della torre
- (6) Adapter A - Cappuccio terminale a sgancio rapido (montato)
- (7) Adapter B - 130/135 Convertitore di File di sgancio rapido
- (8) Adapter C - il tappo di estremità dell'albero a barilotto
- (9) Adapter D - 12*142/12*148 il convertitore di apertura dell'albero a barilotto

Attenzione:

1. Gli strumenti e gli accessori coinvolti di seguito sono solo per spiegare come viene utilizzato il prodotto I dettagli delle parti del prodotto sono soggetti all'elenco di imballaggio.
2. Il telaio dell'albero a barilotto deve utilizzare il kit di conversione dell'albero a barilotto.

INSTALLAZIONE DELLA PIATTAFORMA DA CICLISMO P2

1. Estrarre la piattaforma da ciclismo dalla scatola e il mainframe si espande.
2. Quindi estrarre il piede e inserire il bullone (notare che il foro quadrato della gamba è inferiore e il foro rotondo è superiore).
3. Montare i piedi sul corpo principale, i piedi bianchi sui piedi bianchi, serrare i dadi e installare un cappuccio protettivo.
4. Prestare attenzione a distinguere la direzione sinistra e destra del piede durante l'installazione e il lato lungo si trova sul lato guida.

INSTALLAZIONE DEL VOLANO P3

Preparare il volano, la chiave e il manicotto prima dell'installazione.

1. Prima di installare il volano 8/9/10 velocità, installare una guarnizione di base della torre da 1,85mm, non è necessario il volano 11/12 velocità.
2. Posizionare il volano nella base della torre da grande a piccolo, prestando attenzione allo slot della scheda del base della torre.
3. Installare il coperchio del volano e pre-serrare a mano.
4. Avvolgere la frusta della catena volante della scheda intorno al volano, quindi inserirla nella manica dedicata del volano e serrare il volano con una chiave regolabile.

INSTALLAZIONE DEL CONVERTITORE SGANCIO RAPIDO P4

1. Il cappuccio terminale a sgancio rapido all'estremità della base della torre è stato installato al momento della.
2. In base alle specifiche della tua auto, seleziona le specifiche di sgancio rapido e inserisci il convertitore di sgancio rapido sul lato non guida della piattaforma da ciclismo da corsa.
3. Inserire l'asta di sgancio rapido dal lato non motorizzato nella piattaforma da ciclismo e posizionare la molla conica alle estremità sinistra e destra dell'asta di sgancio rapido, rispettivamente, la punta è rivolta verso l'interno e il dado è avvitato.

INSTALLAZIONE DEL CONVERTITORE DELL'ALBERO A BARILOTTO P5

1. Utilizzare un esagono interno di 5 mm per svitare il cappuccio terminale a sgancio rapido all'estremità della base della torre in senso antiorario.
2. Avvitare il tappo di estremità dell'albero a barilotto e bloccarlo con una chiave.
3. In base alle specifiche della tua auto, selezionare le specifiche dell'albero a barilotto appropriate e inserire il convertitore di apertura dell'albero a barilotto sul lato non motorizzato della piattaforma da ciclismo.

INSTALLAZIONE DELLA BASE DELLA TORRE XDR P6

La base della torre SRAM XDR, il cappuccio terminale dell'albero a barilotto e il convertitore di file aperto devono essere acquistati separatamente.

1. Utilizzare un esagono interno di 5 mm per svitare il cappuccio terminale a sgancio rapido all'estremità della base della torre in senso antiorario.
2. Estrarre la base della torre originale.
3. Inserire la base della torre XDR acquistata nella piattaforma da ciclismo, ruotarla in senso antiorario e premere il cricchetto della base della torre fino a quando la base della torre è completamente installata.
4. Avvitare il tappo di estremità dell'albero a barilotto e bloccarlo con una chiave.
5. In base alle specifiche della tua auto, selezionare le specifiche dell'albero a barilotto appropriate e inserire il convertitore di apertura dell'albero a barilotto sul lato non motorizzato della piattaforma da ciclismo.

INSTALLAZIONE DI BICICLETTE (SGANCIO RAPIDO) P7

1. Spostare la catena della bicicletta sul lato più interno del disco e sul pezzo più piccolo del volano.
2. Rilasciare il freno posteriore, aprire la leva di sgancio rapido, quindi sollevare il telaio e rimuovere la ruota posteriore verso il basso.
3. Spingere la leva di sgancio rapido sulla piattaforma da ciclismo in posizione open, installare la bicicletta sulla piattaforma da ciclismo e allineare la catena della bicicletta con il volano più piccolo sulla piattaforma da ciclismo.
4. Sollevare la ruota anteriore e premere la sella per assicurarsi che la bicicletta sia completamente montata sulla piattaforma da ciclismo.
5. Regolare il serraggio del dado a sgancio rapido e aprire e chiudere frequentemente l'asta a sgancio rapido fino a quando non si avverte resistenza.
6. Bloccare la leva di sgancio rapido e scuotere il telaio per assicurarsi che il telaio non si stacchi dalla piattaforma da ciclismo.

INSTALLAZIONE DELLA BICICLETTA (ALBERO A BARILOTTO) P8

1. Spostare la catena della bicicletta sul lato più interno del disco e sul pezzo più piccolo del volano.
2. Allentare il freno posteriore, rimuovere l'elemento dell'albero a barilotto, quindi sollevare il telaio e rimuovere la ruota posteriore verso il basso.
3. Allineare centralmente l'asse posteriore della bicicletta con il foro dell'albero della piattaforma da ciclismo, inserire l'albero a barilotto e assicurarsi che la catena sia allineata con l'ingranaggio minimo.
4. Bloccare l'albero a barilotto e scuotere il telaio per assicurarsi che il telaio non si stacchi dalla piattaforma da ciclismo.



ATTENZIONE!

- Se l'asta di sgancio rapido o l'albero a barilotto non sono fissati correttamente, può causare danni alla proprietà o lesioni personali.
- Se non riesci a confermare che l'installazione sia corretta, contatta il tuo negozio di biciclette professionale locale o contattaci.
- Non utilizzare se la leva di sgancio rapido o l'albero a barilotto non sono installati correttamente.
- Controllare la tenuta e fissarla prima di ogni guida per evitare lesioni o danni al telaio.
- È severamente vietato regolare la leva di sgancio rapido o l'albero a barilotto quando qualcuno è seduto o in piedi in macchina.

ATTIVA ED ESEGUI UNA RACEMIZZAZIONE

Attenzione! Il nuovo prodotto deve essere attivato prima del primo utilizzo.

1. In primo luogo, il trainer deve essere collegato all'alimentazione elettrica.
2. Scarica e installa l'app "Magene Utility" sul tuo telefono cellulare.
3. Quindi, gira il pedale per far girare il trainer e osserva se il indicatore è acceso.
4. Cerca e connetti il trainer. Dopo la connessione, ti verrà chiesto di attivarlo. Clicca su "Attiva" per attivarlo con successo.

Attenzione! Il nuovo prodotto deve essere calibrato racemicamente prima del primo utilizzo.

1. Apri l'app "Magene Utility", cerca e connetti il trainer.
2. Guida con una potenza di 150W per 10 minuti per ottenere la migliore efficienza della catena di trasmissione.
3. Segui le istruzioni per un Spin-Down.
4. Lo Spin-Down deve essere ripetuto una volta ogni due settimane per garantire una misurazione precisa della potenza.



COLLEGAMENTO DELLA PIATTAFORMA DA CICLISMO P9

Attenzione! L'hardware e il software utilizzati, deve supportare ANT+ o BLE 4.0 e oltre, un PC senza Bluetooth integrato, può essere installato con un ricevitore Bluetooth o ANT+ Dongle (da acquistare separatamente).

1. Accendere l'alimentazione elettrica della piattaforma da ciclismo e la spia sull'alloggiamento si accenderà.
2. Scarica Deer Athletic, registra il tuo account.
3. Seleziona la modalità sport come "bicicletta".
4. Elenco dei dispositivi Seleziona la piattaforma da ciclismocorrispondente per la connessione.
5. Scegli il corso che vuoi allenarti e inizia a cavalcare.

STATO E INDICATORI P10

Ci sono due indicatori luci della piattaforma da ciclismo.

Descrizione dell'indicatore LED

Luce di stato del sistema ①	Collegare l'indicatore luce ②
Stato di avvio: luci rosse e blu lampeggiano alternativamente due volte	Non collegato: la luce blu è lampeggia
Stato di standby: la luce blu è lampeggia	
Stato di ciclismo: la luce blu è sempre accesa	Collegato: la luce blu è sempre accesa

SPECIFICHE DEL PRODOTTO

Modello	P0102005
Tensione/Corrente Nominale	DC 12V, 4A
Pendenza massima	15%
Potenza massima	1800W
Precisione di potenza	±2,5%
Momento d'inerzia	2,62kg*m ²
Livello di rumore	<56dB @1,5m&30km/h
Protocollo wireless	Bluetooth & ANT+™ FE-C
Dimensione (espansa)	600*500*460mm
Dimensione (piegata)	600*250*520mm
Peso completo della macchina	13,6kg
Compatibile con volano	Shimano, volano a cassetta SRAM 8-11 velocità Volano Shimano 12 velocità Volano SRAM XDR 12 velocità
Telaio compatibile	Sgancio rapido 130/135mm 12*142/12*148mm albero a barilotto
Ruote applicabili	26"-29"MTB 700C RD

クイックガイド

T200スマートバイクトレーナースタンドをお買い上げ頂き、ありがとうございます。
ご使用前にこのクイックガイドをよくお読みください。

ご質問や問題の連絡先:

- Email: support@magene.com
- Website: www.magene.com

開梱 P1

パッケージ内からバイクトレーナースタンド及び付属品を取り出します。輸送、保管のためにパッケージを必ず保存・保護してください。販売後に問題がある場合、必ずオリジナルパッケージを使って郵送してください。オリジナルパッケージ以外での郵送による損失は、メーカーは相應の責任を負いません。パッケージを紛失した場合、現地のディーラーまたはアフターサービススタッフに連絡してください。

- (1) T200スマートバイクトレーナースタンド
- (2) 電源アダプター
- (3) 調整用レンチ
- (4) クイックリリーススキャワ
- (5) フリーハブスペーサー
- (6) Adapter A - クイックリリースエンドキャップ (取り付けられている)
- (7) Adapter B - 130/135 クイックリリースリバーシブルハブ
- (8) Adapter C - スルーアクスルエンドキャップ
- (9) Adapter D - 12*142/12*148 スルーアクスルリバーシブルハブ

注意:

1. 以下に示す工具及び付属品は、製品の使用方法を説明するためだけのものであり、製品部品の明細はパッキングリストに準ずること。
2. スルーアクスルフレームは必ずスルーアクスルサイズ変換キットを必ず使用すること。

バイクトレーナースタンドのセットアップ P2

1. バイクトレーナースタンドを梱包箱から取り出し、本体を展開します。
2. 次に脚を取り出し、ボルトを差し込みます (脚の角穴が下、丸穴が上になるように注意してください)。
3. 脚を本体に取り付け、白い脚を白いステーに取り付け、ナットを締め付け、保護キャップを取り付けます。
4. 取付時には脚の左右方向をはっきりさせ、長い方が駆動側になるように注意してください。

フライホイールの取り付け P3

取り付ける前に、フライホイール、レンチ、スリーブを用意してください。

1. 8/9/10速フライホイールを取り付ける前に、1.85mmフリーハブスペーサーを取り付けてください。11/12速フライホイールには必要ありません。
2. フライホイールを大きいものから小さいものの順番でフリーハブに入れ、フリーハブのスロットに合わせるように注意してください。
3. フライホイールカバーを取り付けて、手で締め付けておきます。
4. フライングチェーンホイップをフライホイールに巻き付け、次にフライホイール用の専用ソケットに挿入し、可動スパナを使用してフライホイールを締め付けます。

クイックリリースコンバータの取り付け P4

1. フリーハブ端のクイックリリースエンドキャップは出荷時に取り付けられています。
2. お車の仕様に基づいて、クイックリリースの仕様を選択して、クイックリリースリバーシブルハブをバイクトレーナースタンドの非駆動側に挿入します。
3. クイックリリーススキャワを非駆動側からバイクトレーナースタンドに挿入し、テーパーリングをクイックリリーススキャワの左右両端にそれぞれ置き、先端を内側に向けてナットをねじます。

スルーアクスルサイズ変換キットの取り付け P5

1. 5mmの六角レンチを使用して、フリーハブ端のクイックリリースエンドキャップを反時計回りにねじって外します。
2. スルーアクスルエンドキャップを締め、レンチで締め付けます。
3. お車の仕様に基づいて、スルーアクスルの仕様を選択して、スルーアクスル用リバーシブルハブをバイクトレーナースタンドの非駆動側に挿入します。

XDRフリーハブの取り付け P6

SRAM XDRフリーハブ、スルーアクスルエンドキャップ及びリバーシブルハブは別途購入する必要があります。

1. 5mmの六角レンチを使用して、フリーハブ端のクイックリリースエンドキャップを反時計回りにねじって外します。
2. 元のフリーハブを引き抜きます。
3. 購入したXDRフリーハブをバイクトレーナースタンドに挿入し、反時計回りに回転させ、フリーハブの爪車と止め爪をフリーハブが完全にはまるように押し下げます。
4. スルーアクスルのエンドキャップをねじり、レンチで締め付けます。
5. お車の仕様に基づいて、スルーアクスルの仕様を選択して、スルーアクスル用リバーシブルハブをバイクトレーナースタンドの非駆動側に挿入します。

自転車の取り付け(クイックリリース) P7

1. 自転車チェーンをチェーンホイールの最内側とフライホイールの最小スプロケットに変速します。
2. リヤブレーキを緩め、クイックリリーススキューワを開き、フレームを持ち上げ、リアホイールを下に取り外します。
3. バイクトレーナースタンドのクイックリリーススキューワを取り外してopen位置まで押し、自転車をバイクトレーナースタンドの上に取り付け、自転車チェーンはバイクトレーナースタンドのフライホイールと合わせます。
4. フロントホイールを持ち上げながらサドルを押し下げて、自転車がバイクトレーナースタンドに完全に取り付けられることを確保します。
5. クイックリリースアイコンナットの締め付けを調整すると同時に、抵抗を感じるまで頻繁にクイックリリーススキューワを開けたり閉じたりします。
6. クイックリリーススキューワを締め付けてフレームを揺らし、フレームがバイクトレーナースタンドから外れないことを確認します。

自転車の取り付け(スルーアクスル) P8

1. 自転車チェーンをチェーンホイールの最内側とフライホイールの最小スプロケットに変速します。
2. リヤブレーキを緩め、スルーアクスルを取り外し、フレームを持ち上げ、リアホイールを下に取り外します。
3. 自転車の後車軸をバイクトレーナースタンドの軸穴に中央に合わせ、チェーンが最小の歯車に合わせるようにスルーアクスルを挿入します。
4. スルーアクスルを締め付け、フレームを揺らし、フレームがバイクトレーナースタンドから外れないことを確認します。

警告!

- ・クイックリリーススキューワやスルーアクスルを適切に締めないと、器物の破損や負傷に繋がる恐れがあります。
- ・取付が正しいかを確認できない場合は、地元の専門の自転車店又は我々にご連絡ください。
- ・クイックリリース スキューワやスルーアクスルが正しく取り付けられていない場合は、使用しないでください。
- ・怪我やフレームの破損がないように、毎回乗る前に緩みを必ず確認し、取り付けて固定してください。
- ・自転車に座ったり、立ったりするときに、クイックリリーススキューワやスルーアクスルを調整することは厳禁します。

アクティブ化してスピンドウンを1回行う

注意!初めて新製品を使う前に、必ずアクティブ化を行うこと。

1. まず、トレーナーを電源に接続する必要があります。
2. 携帯電話に「Magene Utility」アプリをダウンロードしてインストールしてください。
3. 次に、ペダルを回してトレーナーを回転させ、インジケータライトが点灯しているかどうかを確認してください。
4. トレーナーを検索して接続してください。接続後、アクティベートするように求められます。「アクティベート」をクリックして正常にアクティベートしてください。

注意!初めて新製品を使う前に、スピンドウンキャリブレーションを行うこと。

1. 「Magene Utility」アプリを開き、トレーナーを検索して接続してください。
2. 最適な駆動系の効率を得るために、150Wのパワーで10分間乗ることが必要です。
3. スピンドウンの手順に従ってください。
4. スピンドウンは2週間ごとに1回繰り返す必要があり、正確なパワー測定を確保するためです。



バイクトレーナースタンドへの接続 P9

注意!ご使用のハードウェアとソフトウェアは、ANT+またはBLE 4.0以降をサポートする必要がありますので、Bluetoothが内蔵されていないPCの場合、Bluetooth受信機またはANT+ Dongleを取り付けることもできません(別途購入する必要があります)。

1. バイクトレーナースタンドの電源を入れると、ケースのLEDが点灯します。
2. Onelapをダウンロードして、アカウントを登録します。
3. モーションモードを「自転車」に選択します。
4. 設備リストに対応するバイクトレーナースタンドを選択して接続します。
5. トレーニングコースを選んで、サイクリングを始めます。

状態及び指示ランプ P10

スマートバイクトレーナースタンドに2つの指示ランプがあります。

LED指示ランプについての説明

システムのステータスランプ ①	指示ランプへの接続 ②
電源オンの状態: 赤ランプと青ランプが交互に2回点滅します	接続されていない: 青ランプが点滅します
待機状態: 青ランプが点滅します	
走行状態: 青ランプが常に点灯します	接続されている: 青ランプが常に点灯します

製品仕様

モデル	P0102005
定格電圧/電流	DC 12V, 4A
最大シミュレーション勾配	15%
最大電力	1800W
電力の精度	±2.5%
慣性モーメント	2.62kg*m ²
ノイズレベル	<56dB @1.5m&30km/h
ワイヤレスプロトコル	BluetoothとANT+™ FE-C
寸法 (展開)	600*500*460mm
寸法 (折りたたみ)	600*250*520mm
機械全体の重量	13.6kg
対応フライホイール	Shimano, SRAM 8-11スピードカセットフライホイール Shimano 12速フライホイール SRAM XDR 12速フライホイール
対応フレーム	130/135mm クイックリリース 12*142/12*148mm スルーアクスル
適用車輪	26"~29"MTB 700C RD

사용 안내서

T200 스마트 자전거 트레이너를 구입해주셔서 감사합니다.
사용하기 전에 사용 설명서를 자세히 읽어주십시오.

질의 사항이 있으시면 당사에 연락하십시오:

- Email: support@magene.com
- Website: www.magene.com

박스 열기 P1

포장에서 자전거 트레이너와 부품을 꺼내고 운송 및 보관을 위해 포장을 보류 및 보호하십시오. 판매 후 문제 발생 시, 반드시 정품 포장을 사용하여 발송해주시기 바라며, 정품이 아닌 포장을 사용하여 발생하는 모든 분실은 제조사에서 책임지지 않으니, 포장이 유실된 경우, 현지 판매업체나 애스터 서비스 직원에게 문의하시기 바랍니다.

- (1) T200 스마트 자전거 트레이너
- (2) 전원 어댑터
- (3) 조정 렌치
- (4) 퀵 릴리스 스큐어
- (5) 프리허브 와셔
- (6) Adapter A - 퀵 릴리스 엔드 캡(이미 설치)
- (7) Adapter B - 130/135 퀵 릴리스 기어 전환기
- (8) Adapter C - 쓰루 액슬 엔드 캡
- (9) Adapter D - 12*142/12*148 쓰루 액슬 기어 전환기

주의:

1. 아래 에 언급된 도구 및 부품은 제품의 사용방법을 설명하기 위해서이며, 제품부품명세는 포장명세서를 기준으로 합니다.
2. 쓰루 액슬 프레임은 반드시 쓰루 액슬 세트를 사용해야 합니다.

자전거 트레이너 설치 P2

1. 자전거 트레이너를 상자에서 꺼내면 본체가 펼쳐집니다.
2. 다음 바퀴를 꺼내고, 볼트를 삽입합니다 (바퀴의 사각형 홈이 아래쪽에 있고 둥근 홈이 위에 있음).
3. 본체에 바퀴를 설치하고, 흰색 바퀴는 흰색 다리에 설치하고 너트를 조이고 보호 캡을 설치합니다.
4. 설치할 때 바퀴의 좌우 방향을 구분하고, 긴 쪽이 구동측에 위치 합니다.

카세트 설치 P3

설치전에 카세트, 렌치 및 소켓을 준비 할것.

1. 8/9/10 스피트 카세트를 설치하기 전에 1.85mm 프리허브 스페이서를 먼저 설치하고, 11/12 스피트 카세트들은 필요하지 않습니다.
2. 카세트를 프리허브에 큰 것부터 작은 순서로 넣고, 프리허브 슬롯의 정렬합니다.
3. 카세트 커버를 설치하고, 손으로 조여줍니다.
4. 카드 플라잉 체인 휠로 플라이 휠을 감은 다음, 플라이 휠 전용 소켓에 삽입하고 이동식 렌치를 사용하여 플라이 휠을 조이세요.

퀵 릴리스 전환기 설치 P4

1. 프리허브의 퀵 릴리스 엔드 캡은 출하시 이미 설치되었습니다.
2. 자전거 규격에 따라 적합한 퀵 릴리스 규격을 선택하고, 퀵 릴리스기어 전환기를 자전거 트레이너의 비구동측에 삽입합니다.
3. 퀵 릴리스 스큐어를 비구동 쪽에서 자전거 트레이너에 삽입하고, 추형 스프링을 퀵 릴리스 스큐어 좌우 양단에 두어, 뾰족한 끝이 안쪽을 향하도록 하고, 너트를 조여줍니다.

쓰루 액슬 전환기 설치 P5

1. 5mm 육각을 사용하여 프리허브의 퀵 릴리스 엔드 캡을 역시침 방향으로 풀어줍니다.
2. 쓰루 액슬 엔드 캡을 조인 후, 렌치를 사용하여 조입니다.
3. 자전거 규격에 따라 적합한 쓰루 액슬 규격을 선택하고, 쓰루 액슬 기어 전환기를 자전거 트레이너의 비구동측에 삽입합니다.

XDR프리허브 설치 P6

SRAM XDR 프리허브, 쓰루 액슬 엔드 캡 및 기어 변전환기 별도 판매.

1. 5mm 육각을 사용하여 프리허브의 퀵 릴리스 엔드 캡을 역시침 방향으로 풀어줍니다.
2. 원래의 프리허브를 제거합니다.
3. 구입하신 XDR 프리허브를 자전거 트레이너에 삽입하고, 역시침 방향으로 회전한 다음, 프리허브가 완전히 장착될 때까지 프리허브의 래치 휠 래치 풀을 아래로 누릅니다.
4. 쓰루 액슬 엔드 캡을 조인 후, 렌치를 사용하여 조입니다.
5. 자전거 규격에 따라 적합한 쓰루 액슬 규격을 선택하고, 쓰루 액슬 기어 전환기를 자전거 트레이너의 비구동측에 삽입합니다.

자전거 설치 (퀵 릴리스) P7

1. 자전거 체인을 체인링의 내부와 카세트의 가장 작은 부분으로 이동.
2. 브레이크를 풀고, 퀵 릴리스 스큐어를 연 다음, 프레임을 들어 올리고 리어 휠을 아래로 제거.
3. 자전거 트레이너의 퀵 릴리스 스큐어를 open 위치로 밀고, 자전거를 자전거 트레이너에 설치하고, 자전거 체인을 자전거 트레이너위의 가장 작은 카세트에 맞춥니다.
4. 앞바퀴를 들어 안장을 눌러, 자전거가 자전거 트레이너에 완전히 안착되도록 확보합니다.
5. 퀵 릴리스 너트를 조여주는 동시에, 저항이 느껴질 때까지 퀵 릴리스 스큐어를 열고 닫아줍니다.
6. 퀵 릴리스 스큐어를 조이고, 프레임을 흔들어서 프레임이 자전거 트레이너에서 분리되지 않도록 합니다.

자전거 설치 (쓰루 액슬) P8

1. 자전거 체인을 체인링의 내부와 카세트의 가장 작은 부분으로 이동.
2. 브레이크를 풀고, 쓰루 액슬을 제거한 다음, 프레임을 들어 올리고 리어 휠을 아래로 제거.
3. 자전거 리어 액슬을 자전거 트레이너 액슬 홀의 중앙에 놓고, 쓰루 액슬을 삽입하고, 체인이 최소 기어와 정렬되어 있는지 확보하며,
4. 쓰루 액슬을 조이고 프레임 흔들어서, 프레임이 자전거 트레이너에서 이탈되지 않도록 합니다.

⚠ 경고!

- 만약 퀵 릴리스 스큐어 또는 쓰루 액슬이 제대로 고정되지 않은 경우, 재산 피해 또는 부상이 발생할 수 있습니다.
- 설치의 정확여부를 확인하지 못할 경우, 현지 자전거 전문점이나 당사에 문의하십시오.
- 만약 퀵 릴리스 스큐어 또는 쓰루 액슬이 제대로 설치되지 않았을 경우, 사용을 금지합니다.
- 매번 사이클링 전에 조임과 고정 설치를 확인하여, 부상이나 프레임 손상을 방지하기 피면하십시오.
- 사람이 자전거에 앉거나 서 있을 때 퀵 릴리스 스큐어 또는 쓰루 액슬을 조정하지 마십시오.

활성화 및 디스핀 한번 진행

주의!신 제품을 처음 사용하기 전에 활성화해야 합니다.

1. 먼저 트레이너를 전원에 연결해야 합니다.
2. 모바일 폰에 "Magen Utility" 앱을 다운로드하고 설치하십시오.
3. 그런 다음 페달을 돌려 트레이너가 회전하는지 확인하고 표시등이 켜져 있는지 확인하십시오.
4. 트레이너를 검색하고 연결하십시오. 연결 후 활성화하라는 메시지가 나타납니다. "활성화"를 클릭하여 성공적으로 활성화하십시오.

주의!신제품을 처음 사용하기 전에 디스핀 교정을 진행해야 합니다.

1. "Magen Utility" 앱을 열고 트레이너를 검색하여 연결하십시오.
2. 드라이브 체인의 최상의 효율성을 얻으려면 150W의 전력으로 10분 동안 타십시오.
3. 스피ن 다운을위한 지시 사항을 따르십시오.
4. 스피ن 다운은 정확한 전력 측정을 보장하기 위해 2 주마다 한 번 반복해야 합니다.



자전거 트레이너 연결 P9

주의! 고객님께서 사용하는 하드웨어와 소프트웨어는 ANT+ 또는 BLE 4.0 및 이상을 지원해야 하며, 블루투스가 내장되지 않은 PC에는 블루투스 수신기 또는 ANT+ Dongle(별도 판매)을 설치할 수 있습니다.

1. 자전거 트레이너를 전원에 연결하면 하우징의 표시등이 켜집니다.
2. 웹캠 스포츠 다운로드, 계정 등록.
3. 스포츠 모드를 "자전거"로 선택.
4. 설비 목록에서 대응하는 자전거 트레이너를 선택하여 연결하십시오.
5. 훈련할 클래스를 선택하고 사이클을 시작하십시오.

상태와 표시등 P10

자전거 트레이너에 2개의 표시등이 있음.

LED 표시등에 관한 설명

시스템 상태등 ①	표시등 연결 ②
전원 연결 상태: 빨간색 표시등과 파란색 표시등이 번갈아 두 번 깜박입니다	미 연결: 파란색 표시등이 깜박임
대기 상태: 파란색 표시등이 깜박임	
사이클링 상태: 파란색 표시등이 항상 켜져 있습니다	연결됨: 파란색 표시등이 항상 켜져 있습니다

제품 규격

모델	P0102005
등급 전압/전류	DC 12V, 4A
최대 아날로그 경사도	15%
최대 파워	1800W
파워 정밀도	±2.5%
관성 모멘트	2.62kg*m ²
소음 레벨	<56dB @1.5m&30km/h
무선 프로토콜	블루투스 & ANT+™ FE-C
사이즈 (펼침)	600*500*460mm
사이즈 (접힘)	600*250*520mm
전체 무게	13.6kg
호환 카세트	Shimano, SRAM제식8-11스피드 카세트 카세트 Shimano 12스피드 카세트 SRAM XDR 12스피드 카세트
호환 프레임	130/135mm 퀵 릴리스 12*142/12*148mm 쓰루 액슬
차바퀴에 적용	26"-29"MTB 700C RD

GUIA DE ESTUDO RÁPIDO

Obrigado por adquirir a Plataforma de Ciclismo Inteligente T200. Leia atentamente o guia do usuário antes de usar.

Se tiver alguma dúvida, entre em contato conosco:

- Email: support@magene.com
- Website: www.magene.com

DESEMBALAGEM P1

Retire a plataforma de ciclismo e os acessórios da embalagem e certifique-se de manter e proteger a embalagem para transporte e armazenamento. Quando você encontrar problemas de pós-venda, certifique-se de usar a embalagem original para envio. Para qualquer perda causada pelo envio em embalagem não original, o fabricante não assume a responsabilidade correspondente. Se a embalagem for perdida, entre em contato com o revendedor local ou com pessoal de serviço pós-vendas.

- (1) Plataforma de ciclismo inteligente T200
- (2) Adaptador de energia
- (3) Chave de ajuste
- (4) Alavanca de remoção rápida
- (5) Espaçador da base da coluna
- (6) Adaptador A - tampa final para remoção rápida (instalada)
- (7) Adaptador B - conversor de abertura de marcha para remoção rápida 130/135
- (8) Adapter C - Tampa da extremidade do eixo passante
- (9) Adapter D - Conversor de abertura de marcha do eixo passante 12*142/12*148

Nota:

1. As ferramentas e acessórios envolvidos abaixo são apenas para ilustrar o uso do produto, e os detalhes das peças do produto estão sujeitos à lista de embalagem.
2. O quadro de eixo passante deve usar o kit de conversão de eixo passante.

INSTALAR A PLATAFORMA DE CICLISMO P2

1. Retire a plataforma de ciclismo da caixa de embalagem e estenda a unidade principal.
2. Em seguida, retire os pés e prenda-os com parafusos (observe que os orifícios quadrados das pernas estão na parte inferior e os orifícios redondos estão na parte superior).
3. Instale os pés na unidade principal e os pés brancos nas pernas brancas, aperte as porcas e instale a tampa protetora.
4. Preste atenção para distinguir as direções esquerda e direita dos pés durante a instalação. O lado longo está no lado de acionamento.

INSTALAR O VOLANTE DE CASSETE P3

Prepare o volante de cassete, chave e soquete antes de instalar.

1. Antes de instalar o volante de cassete de velocidades 8/9/10, instale primeiro o espaçador da base da coluna de 1,85mm. Esta etapa não é necessária para os volantes de cassete de velocidades 11/12.
2. Coloque o volante de cassete na base da coluna em ordem de grande para pequeno, e preste atenção ao alinhamento da ranhura da base da coluna.
3. Instale a tampa do volante de cassete e pré-aperte-a por manual.
4. Enrole o chicote da corrente de voo do cartão em torno do volante, depois insira-o na manga dedicada do volante e aperte o volante com uma chave ajustável.

INSTALAR O CONVERSOR PARA REMOÇÃO RÁPIDA P4

1. A tampa final para remoção rápida na base da coluna é instalada de fábrica.
2. Conforme com a especificação da sua bicicleta, selecione a especificação de remoção rápida e insira o conversor de abertura de marcha para remoção rápida no lado sem acionamento da plataforma de ciclismo.
3. Insira a alavanca de remoção rápida na plataforma de ciclismo do lado sem acionamento e coloque as molas cônicas nas extremidades esquerda e direita da alavanca de remoção rápida, com a ponta virada para dentro, e aperte a porca.

INSTALAR O CONVERSOR DE EIXO PASSANTE P5

1. Usando um soquete sextavado de 5 mm, desaparafuse a tampa final de remoção rápida na base da coluna no sentido anti-horário.
2. Aparafuse a tampa da extremidade do eixo passante e aperte-a com uma chave.
3. Conforme com a especificação da sua bicicleta, selecione a especificação de eixo passante apropriada para sua bicicleta e insira o conversor de abertura de marcha do eixo passante no lado sem acionamento da plataforma de ciclismo.

INSTALAR A BASE DA COLUNA XDR P6

A base da coluna SRAM XDR, a tampa final do eixo passante e o conversor de abertura de marcha devem ser adquiridos separadamente.

1. Usando um soquete sextavado de 5 mm, desaparafuse a tampa final de remoção rápida na base da coluna no sentido anti-horário.
2. Retire a base da coluna original.
3. Insira a base da coluna XDR que você comprou na plataforma de ciclismo, gire-a no sentido anti-horário e pressione a lingueta da catraca da base da coluna para baixo até que o corpo da base da coluna esteja totalmente encaixado.
4. Aparafuse a tampa final do eixo passante e aperte com uma chave.
5. Conforme com a especificação da sua bicicleta, selecione a especificação de eixo passante apropriada para sua bicicleta e insira o conversor de abertura de marcha do eixo passante no lado sem acionamento da plataforma de ciclismo.

INSTALAR A BICICLETA (REMOÇÃO RÁPIDA) P7

1. Desloque a cadeia da bicicleta para o lado mais interno da pedivela e o menor pedaço do volante de cassete.
2. Solte o freio traseiro, abra a alavanca de remoção rápida e levante o quadro para remover a roda traseira.
3. Empurre a alavanca de remoção rápida na plataforma de ciclismo para a posição "open", instale a bicicleta na plataforma de ciclismo e alinhe a cadeia da bicicleta com o menor volante de cassete na plataforma de ciclismo.
4. Levante a roda dianteira e pressione o selim para garantir que a bicicleta esteja totalmente assentada na plataforma de ciclismo.
5. Enquanto ajusta a porca de remoção rápida, abra e feche a alavanca de remoção rápida frequentemente até sentir a resistência.
6. Aperte a alavanca de remoção rápida e agite o quadro para garantir que o quadro não se solte da plataforma de ciclismo.

STALAÇÃO INDA BICICLETA (EIXO PASSANTE) P8

1. Desloque a cadeia da bicicleta para o lado mais interno da pedivela e o menor pedaço do volante de cassete.
2. Solte o freio traseiro, remova o eixo passante, levante o quadro e remova a roda traseira para baixo.
3. Centralize o eixo traseiro da bicicleta com o orifício do eixo da plataforma de ciclismo, insira o eixo passante e certifique-se de que a cadeia esteja alinhada com a roda mínima de engrenagem.
4. Aperte o eixo passante e agite o quadro para garantir que o quadro não se solte da plataforma de ciclismo.

AVISO!

- Podem ocorrer danos materiais ou lesões pessoais se a alavanca de remoção rápida ou o eixo passante não estiver devidamente fixado.
- Entre em contato com loja de bicicletas profissional local ou entre em contato conosco se você não puder confirmar se a instalação está correta.
- Não use se a alavanca de remoção rápida ou o eixo passante se não estiver instalado corretamente.
- Verifique o aperto e o ajuste antes de cada ciclismo para evitar ferimentos ou danos ao quadro.
- Não ajuste a alavanca de remoção rápida ou o eixo passante quando alguém estiver sentado ou em pé na bicicleta.

ATIVAR E FAZER UMA ANTI-ROTAÇÃO

Atenção! O novo produto deve ser ativado antes do primeiro uso.

1. Primeiro, o treinador deve ser conectado à energia elétrica.
2. Baixe e instale o aplicativo "Magene Utility" no seu telefone celular.
3. Em seguida, gire o pedal para fazer o treinador girar e observe se a luz indicadora está acesa.
4. Procure e conecte-se ao treinador. Após a conexão, você será solicitado a ativá-lo. Clique em "Ativar" para ativá-lo com sucesso.

Atenção! A calibração de anti-rotação deve ser realizada para novos produtos antes do primeiro uso.

1. Abra o aplicativo "Magene Utility", procure e conecte-se ao treinador.
2. Ande com uma potência de 150W por 10 minutos para obter a melhor eficiência da cadeia de transmissão.
3. Siga as instruções para um Spin-Down.
4. O Spin-Down deve ser repetido uma vez a cada duas semanas para garantir uma medição precisa de potência.



CONECTAR A PLATAFORMA DE CICLISMO P9

Atenção! O hardware e o software que você usa devem suportar ANT+ ou BLE 4.0 e superior. Um PC sem Bluetooth integrado pode instalar um receptor Bluetooth ou ANT+ Dongle (adquiridos separadamente).

1. Conecte a plataforma de ciclismo à energia e a luz indicadora na carcaça acende.
2. Baixe Onelap, registre uma conta.
3. Selecione o modo esportivo como "Bicicleta".
4. Selecione a plataforma de ciclismo correspondente na lista de dispositivos para conectar.
5. Escolha a aula que deseja treinar e comece o ciclismo.

ESTADOS E LUZES INDICADORAS P10

A plataforma de ciclismo inteligente tem duas luzes indicadoras.

Descrição da luz indicadora LED

Luz de estado do sistema ①	Conexão de luz indicadora ②
Estado de inicialização: a luz vermelha e a luz azul piscam alternadamente em duas vezes	Não conectado: a luz azul pisca
Estado de espera: a luz azul pisca	
Estado de uso: a luz azul está sempre acesa	Conectado: a luz azul está sempre acesa

ESPECIFICAÇÕES DO PRODUTO

Modelo	P0102005
Tensão/Corrente Nominal	DC 12V, 4A
Inclinação analógica máxima	15%
Potência máxima	1800W
Precisão de potência	±2,5%
Momento de inércia	2,62kg*m ²
Nível de ruído	<56dB @1,5m&30km/h
Protocolo sem fio	Bluetooth & ANT+™ FE-C
Dimensões (expandido)	600*500*460mm
Dimensões (dobrado)	600*250*520mm
Peso total	13,6kg
Volantes	Volantes de cassete de velocidades 8-11 Shimano, e SRAM compatíveis Volante de cassete de velocidade 12 Shimano Volante de cassete de velocidade 12 SRAM XDR
Quadro compatível	Remoção rápida de 130/135mm Eixo passante 12*142/12*148mm
Rodas aplicáveis	26"-29"MTB 700C RD

GUÍA RÁPIDA DE USUARIO

Gracias por adquirir la mesa de ciclismo inteligente T200.
Por favor, lea atentamente el manual de usuario antes de utilizarla.

Si tiene alguna duda, póngase en contacto con nosotros por:

- Email: support@magene.com
- Website: www.magene.com

DESEMBALAJE P1

Saque la mesa de ciclismo de equitación y los accesorios del embalaje y asegúrese de conservar y proteger el embalaje para su transporte y almacenamiento. Cuando tenga problemas de posventa, utilice siempre el embalaje original para el envío. El fabricante no se hace responsable de los daños causados por el envío en un embalaje no original. Si se pierde el embalaje, póngase en contacto con su distribuidor local o el personal del servicio posventa.

- (1) Mesa de ciclismo inteligente T200
- (2) Adaptador de corriente
- (3) Llave de ajuste
- (4) Desenganche rápido
- (5) Arandela de la base de torre
- (6) Adapter A - tapa de desenganche rápido (montada)
- (7) Adapter B - convertidor de engranaje abierto de desenganche rápido 130/135
- (8) Adapter C - tapa del extremo del eje de cañón
- (9) Adapter D - convertidor de engranaje abierto del eje de cañón 12*142/12*148

Notas:

1. Las siguientes herramientas y accesorios son sólo para ilustrar el uso del producto, el desglose de las piezas del producto está sujeto a la lista de embalaje.
2. Los kits de conversión de eje de cañón deben utilizarse para bastidor de eje de cañón.

MONTAJE DE LA MESA DE CICLISMO P2

1. Saque la mesa de ciclismo de la caja de embalaje y despliegue el cuerpo principal.
2. A continuación, saque las patas, introduzca los tornillos (tenga en cuenta que los agujeros cuadrados de las patas están en la parte inferior y los redondos en la superior).
3. Montaje las patas al cuerpo principal y las patas blancas al pie blancos, apriete las tuercas y coloque las tapas protectoras.
4. Preste atención a la identificación de las direcciones izquierda y derecha de las patas durante la instalación, el lado largo se encuentra en el lado de conducción.

INSTALACIÓN DEL VOLANTE P3

Prepare el volante, la llave y la camisa antes de la instalación.

1. Antes de instalar el volante de 8/9/10 velocidades, por favor, instale el espaciador de la base de torre de 1,85mm, el volante de 11/12 velocidades no lo necesita.
2. Coloque el volante en la base de torre en orden de mayor a menor, teniendo cuidado de alinear la ranura de la base de torre.
3. Instale la tapa del volante y apriétela a mano.
4. Envuelva el látigo de la cadena de vuelo de la tarjeta alrededor del volante, luego insértelo en el casquillo dedicado del volante y apriete el volante con una llave ajustable.

INSTALACIÓN DEL CONVERTIDOR DE DESENGANCHE RÁPIDO P4

1. Las tapas de desenganche rápido de la base de torre ya vienen montadas de fábrica.
2. Elige las especificaciones del desenganche rápido en función del tamaño de su bicicleta, inserta convertidor de engranaje abierto de desenganche rápido en el lado no motriz de la mesa de ciclismo.
3. Inserte el desenganche rápido desde el lado no motriz en la mesa de ciclismo, coloque los resortes cónicos en los extremos izquierdo y derecho del desenganche rápido con las puntas hacia dentro y enrosque las tuercas.

INSTALACIÓN DEL CONVERTIDOR DE EJE DE CAÑÓN P5

1. Desenrosque la tapa de desenganche rápido de la base de torre en sentido antihorario con una llave hexagonal de 5 mm.
2. Atornille las tapas del eje de cañón y apriételas con una llave inglesa.
3. Elija las especificaciones del eje de cañón adecuado en función del tamaño de su bicicleta, inserta el convertidor de engranaje abierto del eje de cañón en el lado no motriz de la mesa de ciclismo.

INSTALACIÓN DE LA BASE DE TORRE XDR P6

La base de torre SRAM XDR, las tapas del eje de cañón y el convertidor de engranaje abierto se compran por separado.

1. Desenrosque la tapa de desenganche rápido de la base de torre en sentido antihorario con una llave hexagonal de 5 mm.
2. Saque la base de torre original.
3. Inserte la base de torre XDR adquirida en la mesa de ciclismo, gire en sentido antihorario y presione el trinquete de la base de torre hasta que la base de torre esté completamente asentada.
4. Atornille las tapas del eje de cañón y asegúrelas con una llave inglesa.
5. Elija las especificaciones del eje de cañón adecuado en función del tamaño de su bicicleta, inserta el convertidor de engranaje abierto del eje de cañón en el lado no motriz de la mesa de ciclismo.

INSTALACIÓN DE LA BICICLETA (DESENGANCHE RÁPIDO) P7

1. Desplace la cadena de la bicicleta hasta la parte más interna del casete y la pieza más pequeña del volante.
2. Suelte el freno trasero, abra el desenganche rápido, luego levante el bastidor y retire la rueda trasera hacia abajo.
3. Empuje el desenganche rápido de la mesa de ciclismo a la posición open y monte la bicicleta en la mesa de ciclismo con la cadena de la bicicleta alineada con el volante más pequeño de la mesa de ciclismo.
4. Levante la rueda delantera y presione hacia abajo el sillín para asegurarse de que la bicicleta está completamente montada en la mesa de ciclismo.
5. Ajustando la tuerca de desenganche rápido mientras se abre y cierra el desenganche rápido con frecuencia hasta que se sienta resistencia.
6. Bloquee el desenganche rápido y mueva el bastidor para asegurarse de que no se salga de la mesa de ciclismo.

INSTALACIÓN DE LA BICICLETA (EJE DE CAÑÓN) P8

1. Desplace la cadena de la bicicleta hasta la parte más interna del casete y la pieza más pequeña del volante.
2. Afloje el freno trasero, retire la palanca del eje de cañón, luego levante el bastidor y retire la rueda trasera hacia abajo.
3. Alignez l'axe arrière du vélo avec le trou de l'axe de l'entraîneur de vélo, insérez l'axe traversant et assurez-vous que la chaîne est alignée avec le plus petit pignon.
4. Bloquez l'axe traversant, remuez le cadre pour vous assurer que le cadre ne se détache pas de l'entraîneur de vélo.

¡ADVERTENCIA!

- Si no se fijan correctamente el desenganche rápido o el eje de cañón, pueden producirse daños a la propiedad o lesiones personales.
- Póngase en contacto con una tienda de bicicletas especializada o nosotros si no puede confirmar que la instalación es correcta.
- No lo utilice si el desenganche rápido o el eje de cañón no están correctamente montados.
- Compruebe el apriete y asegure la instalación antes de cada ciclismo para evitar lesiones o daños en el bastidor.
- Nunca ajuste el desenganche rápido o el eje de cañón mientras alguien esté sentado o de pie en la bicicleta.

ACTIVAR Y REALIZAR UNA ELIMINACIÓN DE ROTACIÓN

¡Atención! Los nuevos productos deben ser activados antes de su primer uso.

1. En primer lugar, el entrenador debe conectarse a la energía eléctrica.
2. Descargue e instale la aplicación "Magene Utility" en su teléfono móvil.
3. Luego, gire el pedal para hacer girar el entrenador y observe si el indicador está encendido.
4. Busque y conecte el entrenador. Después de la conexión, se le pedirá que lo active. Haga clic en "Activar" para activarlo con éxito.

¡Atención! Los productos nuevos deben realizar una calibración de eliminación de rotación antes de su primer uso.

1. Abra la aplicación "Magene Utility", busque y conecte el entrenador.
2. Monte con una potencia de 150W durante 10 minutos para obtener la mejor eficiencia de la cadena de transmisión.
3. Siga las instrucciones para un Spin-Down.
4. El Spin-Down debe repetirse una vez cada dos semanas para garantizar una medición precisa de la potencia.



CONEXIÓN DE LA MESA DE CICLISMO P9

¡Atención! El hardware y el software que utilice deben ser compatibles con ANT+ o BLE 4.0 y superiores; en el caso de PC sin Bluetooth integrado, se puede instalar un receptor Bluetooth o un ANT+ Dongle (se compra por separado).

1. Conecte la mesa de ciclismo a la fuente de alimentación y la luz indicadora en la carcasa se iluminará.
2. Descargue Onelap y registre su cuenta.
3. Seleccione "Bicicleta" como modo deportivo.
4. Seleccione la mesa de ciclismo correspondiente en la lista de dispositivos para conectarla.
5. Seleccione el curso de entrenamiento que quiere para comenzar el ciclismo.

ESTADO Y LUZ INDICADORA P10

La mesa de ciclismo cuenta con dos luces indicadoras.

Descripción de las luces indicadoras LED

Luz de estado del sistema ①	Luz indicadora de conexión ②
Estado de encendido: las luces roja y azul parpadean alternativamente dos veces.	No conectado: la luz azul parpadea
Estado de espera: la luz azul parpadea	
Estado de ciclismo: la luz azul se ilumina constantemente	Conectado: la luz azul se ilumina constantemente

ESPECIFICACIONES DEL PRODUCTO

Modelo	P0102005
Tensão/Corrente Nominal	DC 12V, 4A
Pendiente analógica	15%
Potencia máxima	1800W
Precisión de potencia	±2,5%
Inercia rotacional	2,62kg*m ²
Nivel de ruido	<56dB @1,5m&30km/h
Protocolos inalámbricos	Bluetooth y ANT+™ FE-C
Dimensiones (desplegada)	600*500*460mm
Dimensiones (plegada)	600*250*520mm
Peso total	13,6kg
Volante compatible	Volante de cassette Shimano, SRAM de 8-11 velocidades Volante Shimano de 12 velocidades Volante SRAM XDR de 12 velocidades
Bastidor compatible	Desenganche rápido de 130/135mm Eje de cañón de 12*142/12*148mm
Ruedas aplicables	26"-29"MTB 700C RD

КРАТКОЕ РУКОВОДСТВО ПО ИСПОЛЬЗОВАНИЮ

Благодарим Вас за покупку умного велостанка T200.

Пожалуйста, внимательно прочтите руководство перед использованием.

Если у вас есть какие-либо вопросы, пожалуйста, свяжитесь с нами:

- Email: support@magene.com
- Website: www.magene.com

РАСПАКОВКА P1

Извлекая велостанок и аксессуары из упаковки, обязательно сохраните оригинальную упаковку товара для транспортировки или хранения в будущем. При возникновении проблем после покупки, обязательно используйте оригинальную упаковку для отправки по почте; производитель не несет ответственности за любой ущерб, причиненный отправкой по почте в неоригинальной упаковке. Если оригинальная упаковка утеряна, обратитесь к местному дистрибьютору или в отдел послепродажного обслуживания.

- (1) Умный велотанок T200
- (2) Адаптер питания
- (3) Шестигранный ключ
- (4) Эксцентрик
- (5) Прокладка для барабана
- (6) Adapter A - быстроразъемная заглушка (установлена)
- (7) Adapter B - для эксцентрика 130/135 мм
- (8) Adapter C - торцевая крышка цилиндрического вала
- (9) Adapter D - 12*142/12*148 преобразователь для открывания цилиндрического вала

Внимание:

1. Следующие изображения инструментов и аксессуаров предназначены только для представления использования продукта, а подробные сведения о деталях продукта должны соответствовать упаковочному листу.
2. Сквозная ось рамы велосипеда должна использовать собственный комплект для переоборудования.

УСТАНОВКА ВЕЛОСИПЕДНОЙ ПЛАТФОРМЫ P2

1. Извлеките велостанок из упаковочной коробки и разложите его.
2. Выньте ножки и вставьте в них болты (обратите внимание, что квадратное отверстие опоры находится внизу, а круглое отверстие вверх).
3. Установите ножки на тренажер, опору установите в паз, затем затяните гайки и установите защитные колпачки.
4. При установке обратите внимание на левое и правое направление ножек, длинная сторона должна располагаться ближе к стороне привода.

УСТАНОВКА КАССЕТЫ P3

Внимание, подготовьте маховик, гаечный ключ и втулку перед установкой.

1. Чтобы установить 9-, 8- или 10-скоростную кассету, необходимо будет использовать входящую в комплект прокладку 1,85мм, но не для 11- или 12-скоростной кассеты.
2. Установите кассету на втулку в порядке от большего размера к меньшему соответственно, обращая внимание на выравнивание шлица втулки.
3. Наденьте на кассету крышку и вручную надежно ее затяните.
4. Оберните карточную летающую цепь вокруг маховика, затем вставьте ее в специальный манжет для маховика и затяните маховик регулируемым гаечным ключом.

УСТАНОВКА БЫСТРОСЪЕМНОГО АДАПТЕРА P4

1. Быстроразъемный адаптер на втулке установлен производителем.
2. Выберите быстроразъемный адаптер, соответствующий характеристикам вашего велосипеда, и вставьте его в неприводную сторону тренажера.
3. Вставьте эксцентрик в велостанок со стороны без привода; вставьте конические пружины в левый и правый концы эксцентрика по отдельности, кончиками внутрь, а затем закрутите гайки.

УСТАНОВКА АДАПТЕРА СКВОЗНОЙ ОСИ P5

1. Используйте шестигранник на 5мм, чтобы отвинтить быстросъемную заглушку на корпусе барабана против часовой стрелки.
2. С помощью гаечного ключа затяните торцевую крышку сквозной оси.
3. Выберите сквозную ось, соответствующую характеристикам вашего велосипеда, и вставьте переходник сквозной оси в неприводную сторону тренажера.

УСТАНОВКА БАРАБАНА XDR P6

Барабан SRAM XDR, заглушки эксцентрика и адаптеры приобретаются отдельно.

1. Используйте шестигранную головку на 5 мм, чтобы против часовой стрелки отвинтить быстросъемную заглушку на барабане.
2. Вытащите барабан.
3. Вставьте барабан XDR в тренажер, поверните его против часовой стрелки и продолжайте нажимать на барабан и фиксатор, пока барабан не будет полностью установлена на место.
4. Навинтите крышку на эксцентрик и зафиксируйте ее гаечным ключом.
5. Выберите эксцентрик, соответствующий характеристикам Вашего велосипеда, и вставьте адаптер сквозной оси в неприводную сторону тренажера.

УСТАНОВКА ВЕЛОСИПЕДА (ЭКСЦЕНТРИК) P7

1. Переставьте велосипедную цепь на самую маленькую звездочку.
2. Отпустите задний тормоз, выньте эксцентрик, поднимите раму велосипеда, а затем снимите заднее колесо.
3. Переведите эксцентрик на тренажере в положение «открыто», насадите велосипед на тренажер, а затем выровняйте цепь с наименьшей звездочкой на тренажере.
4. Поднимите переднее колесо, одновременно нажимая на седло, чтобы убедиться, что велосипед полностью установлен на тренажере.
5. Затяните быстроразъемные гайки, часто открывая и закрывая эксцентрик, пока не почувствуете сопротивление.
6. Зафиксируйте эксцентрик и покачайте раму, чтобы убедиться, что она не выпадает из тренажера.

УСТАНОВКА ВЕЛОСИПЕДА (СКВОЗНАЯ ОСЬ) P8

1. Переставьте велосипедную цепь на самую маленькую звездочку.
2. Отпустите задний тормоз, выньте эксцентрик, поднимите раму велосипеда, а затем снимите заднее колесо.
3. Совместите заднюю ось с отверстием оси тренажера в центре, вставьте сквозную ось, а затем совместите цепь с наименьшей звездочкой.
4. Зафиксируйте эксцентрик и покачайте раму, чтобы убедиться, что она не выпадает из тренажера.

ВНИМАНИЕ!

- Неправильная затяжка эксцентрика или сквозной оси может привести к повреждению товара или личным травмам.
- Если вы не уверены в правильной сборке, обратитесь в местный магазин велосипедов или свяжитесь с нами для получения помощи.
- Не используйте тренажер, если эксцентрик или сквозная ось установлены неправильно.
- Не используйте тренажер, пока эксцентрик или сквозная ось не будут затянуты, чтобы избежать повреждений.
- Не регулируйте эксцентрик или сквозную ось, пока кто-то сидит или стоит на велосипеде.

АКТИВАЦИЯ И КАЛИБРОВКА

Внимание! Новые продукты должны быть активированы перед первым использованием.

1. Сначала тренажер должен быть подключен к питанию.
2. Загрузите и установите приложение "Magene Utility" на свой мобильный телефон.
3. Затем поверните педаль, чтобы запустить тренажер, и проверьте, загорелся ли индикаторный светодиод.
4. Найдите и подключитесь к тренажеру. После подключения вам будет предложено активировать его. Щелкните "Активировать", чтобы успешно активировать его.

Внимание! Калибровка должна быть осуществлена перед первым использованием нового продукта.

1. Откройте приложение "Magene Utility", найдите и подключитесь к тренажеру.
2. Ездите с мощностью 150 Вт в течение 10 минут, чтобы достичь наилучшей эффективности передачи мощности.
3. Следуйте инструкциям для выполнения Spin-Down.
4. Spin-Down следует повторять каждые две недели, чтобы обеспечить точное измерение мощности.



ПОДКЛЮЧЕНИЕ ВЕЛОСТАНКА P9

Внимание! Используемое вами оборудование и программное обеспечение должны поддерживать ANT+ или BLE 4.0 или выше. На ПК без встроенного Bluetooth можно установить Bluetooth или ANT+ приемник (приобретается отдельно).

1. Включите тренажер, и на корпусе загорится индикатор.
2. Скачайте приложение OneLar и зарегистрируйте свой аккаунт.
3. Выберите спортивный режим "велосипед".
4. Выберите соответствующий велостанок из списка оборудования для подключения.
5. Выберите программу тренировки и начните поездку.

РЕЖИМЫ И ИНДИКАТОРЫ P10

Велосипедная платформа имеет два индикатора.

Описание LED-индикатора

Индикатор состояния системы ①	Подключение к индикатору ②
Статус запуска: красный и синий индикаторы мигают попеременно дважды	Не подключен: мигает синий индикатор
Статус ожидания: мигает синий индикатор	
Статус езды на велосипеде: синий индикатор постоянно светится	Подключено: синий индикатор постоянно светится

ХАРАКТЕРИСТИКИ

Модель	_____	P0102005
Номинальное Напряжение/Ток	_____	DC 12V, 4A
Максимальный имитируемый наклон	_____	15%
Максимальная мощность	_____	1800Вт
Точность мощности	_____	±2,5%
Момент инерции	_____	2,62кг*м ²
Уровень шума	_____	<56dB @1,5m&30km/h
Беспроводной протокол	_____	Bluetooth и ANT+™ FE-C
Размеры (в разложенном виде)	_____	600*500*460мм
Размер (в сложенном виде)	_____	600*250*520мм
Общий вес	_____	13,6кг
Совместимый маховик	_____	8-11-скоростная кассета Shimano, SRAM 12-скоростная кассета Shimano 12-скоростная кассета SRAM XDR
Совместимая рама	_____	Быстроразъемный 130/135мм Сквозная ось 12*142/12*148мм
Совместимое колесо	_____	26"-29"MTB 700C RD

快速使用指南

感谢您购买T200智能骑行台,使用前请认真阅读使用指南。
微信扫码关注“迈金骑行”公众号,在“产品指南”内观看安装视频。

若有任何问题,请与我们联系:

- 电话: 400-662-8297
- 邮箱: support@magene.com



开箱 P1

从包装内取出骑行台及配件,请务必保留、保护包装用于运输、储存。当您遇到售后问题时,请务必使用原厂包装进行邮寄,任何使用非原厂包装邮寄造成的损失,厂家不承担相应责任,若包装遗失,请联系当地经销商或售后服务人员。

- (1) T200智能骑行台
- (2) 电源适配器
- (3) 调节扳手
- (4) 快拆杆
- (5) 塔基垫圈
- (6) Adapter A - 快拆端帽(已安装)
- (7) Adapter B - 130/135快拆开档转换器
- (8) Adapter C - 桶轴端帽
- (9) Adapter D - 12*142/12*148桶轴开档转换器

注意:

1. 涉及的工具及配件,仅为了说明产品使用方法,产品部件明细以装箱清单为准。
2. 桶轴车架必须使用桶轴转换套件。

安装骑行台 P2

1. 将骑行台从包装箱中拿出,主机展开。
2. 然后将支脚拿出,插入螺栓(注意支腿方孔在下,圆孔在上)。
3. 将支脚安装在主机上,白色支脚安装在白色支腿上,拧紧螺母,并装上保护帽。
4. 安装时注意分清支脚左右方向,长的一边均位于驱动侧。

安装飞轮 P3

安装前,请准备好飞轮、扳手、套筒。

1. 安装8/9/10速飞轮前,请先安装1.85mm塔基垫片,11/12速飞轮不需要。
2. 将飞轮由大到小依次放入塔基,注意对准塔基卡槽。
3. 装上飞轮盖,用手预拧紧。
4. 用卡飞链鞭缠绕飞轮,然后插入飞轮专用套筒,使用活动扳手将飞轮拧紧。

安装快拆转换器 P4

1. 塔基端的快拆端帽出厂时已经安装。
2. 依据您车子的规格,选择快拆的规格,将快拆开档转换器插入骑行台非驱动侧。
3. 将快拆杆从非驱动侧插入骑行台,锥形弹簧分别置于快拆杆左右两端,尖头朝内,拧上螺母。

安装桶轴转换器 P5

1. 使用5mm内六角，将塔基端的快拆端帽逆时针拧下。
2. 将桶轴端帽拧上，使用扳手锁紧。
3. 依据您车子的规格，选择合适的桶轴规格，将桶轴开档转换器插入骑行台非驱动侧。

安装XDR塔基 P6

SRAM XDR塔基和专用桶轴端帽需另购。

1. 使用5mm内六角，将塔基端的快拆端帽逆时针拧下。
2. 将原配塔基拔出。
3. 将您购买的XDR塔基插入骑行台，逆时针转动，并将塔基的棘轮棘爪按下，直至塔基完全安装入位。
4. 将XDR专用桶轴端帽拧上，使用扳手锁紧。
5. 依据您车子的规格，选择合适的桶轴规格，将桶轴开档转换器插入骑行台非驱动侧。

安装自行车(快拆) P7

1. 将自行车链条变速至牙盘最内侧和飞轮最小片上。
2. 松开后制动器，打开快拆杆，然后抬起车架，向下拆下后轮。
3. 骑行台上快拆杆推开至open位置，将自行车安装在骑行台上，自行车链条与骑行台上的最小飞轮对齐。
4. 抬起前轮下压鞍座，以确保自行车完全安装在骑行台上。
5. 调节快拆螺母拧紧同时，频繁打开关闭快拆杆，直到感觉到阻力。
6. 锁紧快拆杆，晃动车架，确认车架不会从骑行台上脱开。

安装自行车(桶轴) P8

1. 将自行车链条变速至牙盘最内侧和飞轮最小片上。
2. 松开后制动器，拆下桶轴杆，然后抬起车架，向下拆下后轮。
3. 将自行车后轴与骑行台轴孔居中对齐，插入桶轴，并确保链条与最小的齿轮对齐。
4. 锁紧桶轴杆，晃动车架，确认车架不会从骑行台上脱开。

警告!

- 如果没有正确固定快拆杆或桶轴，可能会导致财产损失或人身伤害。
- 如果不能确认安装是否正确，请联系当地专业的自行车店或者联系我们。
- 如果未正确安装快拆杆或桶轴，请勿使用。
- 每次骑行前检查松紧度并固定安装，以避免受伤或损坏车架。
- 严禁有人坐在或站在车上时，调节快拆杆或桶轴。

激活并进行一次消旋

注意!新产品首次使用前必须进行激活。

1. 请先打开手机蓝牙。
2. 关注“迈金骑行”微信公众号，在“新人中心”点击“产品激活”。
3. 选择您的设备进行连接并激活。

注意!新产品首次使用前应进行消旋校准。

1. 下载迈金助手，连接骑行台。
2. 以150W功率骑行10分钟，使传动链路处于最佳状态。
3. 根据提示进行消旋校准操作。
4. 消旋校准每两周应重复一次，以确保功率测量准确。



连接骑行台 P9

注意!您使用的硬件和软件,必须支持ANT+或BLE 4.0及以上,无内置蓝牙的PC,可以安装蓝牙接收器或ANT+ Dongle(需另购)。

1. 将骑行台接通电源,外壳上的指示灯亮起。
2. 下载顽鹿竞技,注册账号。
3. 选择运动模式为“自行车”。
4. 设备列表选择对应的骑行台进行连接。
5. 选择你要训练的课程,开始骑行。

状态与指示灯 P10

骑行台有两颗指示灯。

LED指示灯说明

系统状态灯 ①	连接指示灯 ②
开机状态: 红灯蓝灯交替闪烁两次	未连接: 蓝灯闪烁
待机状态: 蓝灯闪烁	
骑行状态: 蓝灯常亮	已连接: 蓝灯常亮

产品规格

认证型号	P0102005
额定电压/电流	DC 12V, 4A
最大模拟坡度	15%
最大功率	1800W
功率精度	±2.5%
转动惯量	2.62kg*m ²
噪音等级	<56dB @1.5m&30km/h
无线协议	蓝牙&ANT+™ FE-C
安装尺寸	600*500*460mm
收纳尺寸	600*250*520mm
整机重量	13.6kg
兼容飞轮	Shimano、SRAM制式8-11速卡式飞轮 Shimano 12速飞轮 SRAM XDR 12速飞轮
兼容车架	130/135mm 快拆 12*142/12*148mm 桶轴
适用车轮	26"-29"MTB 700C RD

T200

智能骑行台

快速使用指南

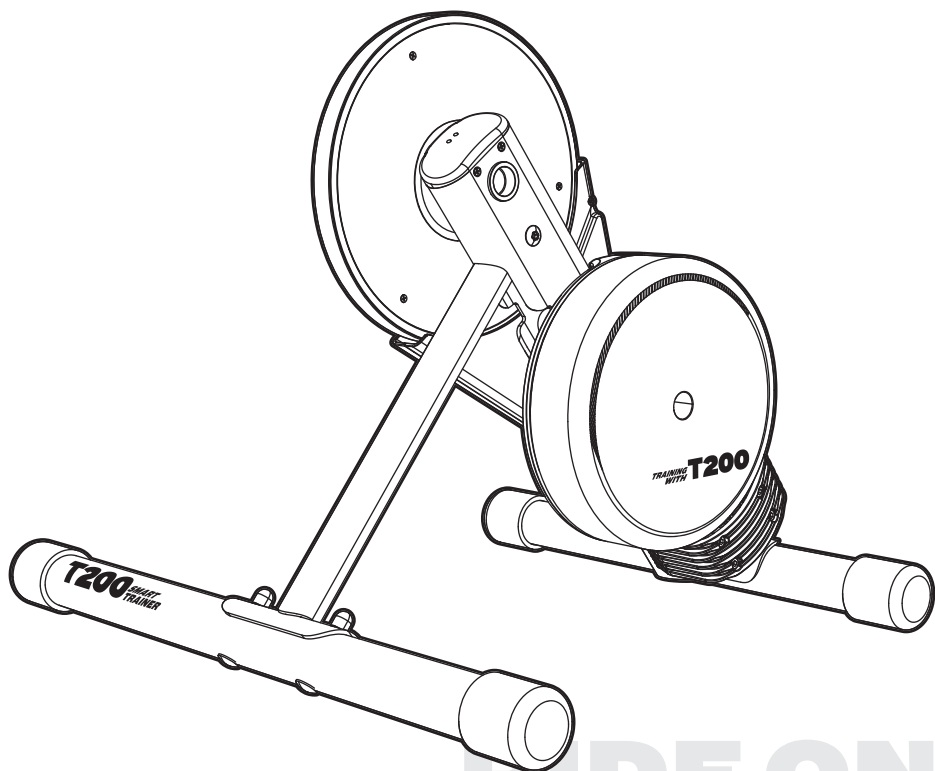

RIDE ON
POWER UP
REACH BEYOND